



Eurolight



In sichereren Händen

Seit 50 Jahren genießen wir das uneingeschränkte Vertrauen unserer Kunden in unsere Anhänger - fragen Sie einfach einen stolzen Besitzer unserer Anhänger, es ist nicht schwer einen zu finden. Als Spezialisten für Anhänger-Design & Konstruktion haben wir kontinuierlich den Maßstab in England und Europa gesetzt. Wir sind ein unabhängiges Unternehmen mit dem Ziel, die besten Produkte auf den Markt zu bringen. Mehr als 30.000 Menschen wählen Jahr für Jahr unsere Anhänger, aber wir bleiben nicht stehen. Unsere Investitionen widmen wir neuen Technologien und Materialien, um die Erwartungen unserer Kunden erfolgreich zu erfüllen. Wir wissen, dass Qualität, Widerstandsfähigkeit, Langlebigkeit und Pflegeleichtigkeit von entscheidender Bedeutung für Sie sind. Ihre Wünsche und Bedürfnisse sind unsere Hauptantriebsfeder bei allem was wir tun.



Ifor Williams Eurolight

Die Eurolight-Anhänger-Serie wurde für den professionellen sowie privaten Gebrauch entwickelt. Als Zugfahrzeug können kleine Nutzfahrzeuge sowie PKW dienen.

Die Eurolight-Serie mit einer Auswahl von 11 verschiedenen Anhängern wurde für eine Vielzahl von Anwendung entwickelt. Mit einem maximalen Brutto-Gesamtgewicht zwischen 1.000 kg und 2.000 kg findet sich ganz sicher auch ein Anhänger, der Ihre Erwartungen erfüllt.

Stylish-elegante Anhänger

Modernes Design und praktisches Handling müssen keine Gegensätze sein. Die ganz im unverkennbaren Ifor Williams Design gehaltenen Anhänger der Eurolight-Serie erfüllen höchste Qualitätsstandards.

Stabilität während der Fahrt (PARAFLEX®-Technologie)

Ein weiteres Merkmal der Serie ist das exklusiv für Ifor Williams entwickelte kombinierte Starrachsen-Blattfeder-System. Die optimale Verteilung der Last sorgt für eine ruhige und sichere Fahrt. Bekannt für ihre Haltbarkeit und Wartungsfreundlichkeit tragen diese Achsen erheblich zum geringen Wertverlust der Anhänger bei.

Sicherheit beim Transport

Um sicher zu gehen, dass die Ladung während der Fahrt verlässlich und sicher festgespannt ist, bieten die Anhänger der Eurolight-Serie eine Vielzahl von Möglichkeiten auch unkonventionelle Ladungen zu sichern.

Minimale Wartung

Das Verzinken von Stahl-Fahrgestell und Deichsel bietet optimalen Korrosionsschutz. Jedes Detail ist auf Langlebigkeit und Leistungsfähigkeit ausgerichtet. Alle Anhänger sind zu ihrer Sicherheit gekennzeichnet.

Ifor Williams Eurolight



Multifunktionale, praktische und stylish-elegante Anhänger sind das Markenzeichen der Eurolight-Serie. Weiterhin garantiert die Marke Ifor Williams Langlebigkeit, Wartungsfreundlichkeit, Robustheit und einfaches Handling.

Ideal für die Benutzung im privaten wie auch im professionellen Bereich, bietet die Eurolight-Serie Alternativen zu den traditionellen Ifor Williams Anhängern und kann von kleineren Nutzfahrzeugen sowie PKW gezogen werden. Egal ob Pferdebesitzer oder Landschaftsgärtner - die multifunktionalen Anhänger der Eurolight-Serie sind für die private und professionelle Nutzung konzipiert und erfüllen höchste Ansprüche.

Merkmale der Serie

Die multifunktionalen Anhänger werden in 2 Breiten (1.30 m und 1.58 m) und 4 verschiedenen Längen (2.08 m, 2.58 m, 3.08 m und 3.68 m) angeboten. Erhältlich als Einzel- oder Tandemachser mit einem maximalen Gesamtgewicht von 1.000 kg bis 2.000 kg.



EL101-2012



EL101-2012 mit optionalen, automatisch schliessenden Stirn-, Heck- und Seiten-Aluminium-Bordwänden

Eurolight Ausstattung



EL142-3615



EL142-3615 mit optionalen Stirn-, Heck- und Seiten-Stahl-Bordwänden

Die Anhänger der Eurolight-Serie bieten kompromisslos leichte Plattformen ohne die Langlebigkeit und Qualität der Anhänger zu beeinträchtigen. Die Kombination von Technologie und höchst-beständigen Materialien gibt den Anhängern ein exzellentes Verhältnis von Robustheit und Gewicht. Die Eurolight-Anhänger wurden anspruchsvollen Tests unterzogen unter anderem auf Dauerprüfanlagen und erfüllen anspruchsvolle Erwartungen voll.

Optionale Ausstattung

Die komplette Serie bietet noch zahlreiche weitere Ausstattungsmerkmale, die es so noch nicht bei den multifunktionalen Anhängern von Ifor Williams gegeben hat, und welche den besonderen stylish-eleganten Look ausmachen:

- Aluminium-Seitenwände mit Schnappverschluss und integriertem Sicherheitsmechanismus: einhändig, einfach und schnell zu bedienen
- Blaue Eckprofile
- Lieferbare Auffahrschienen für Heck und Seiten zum einfachen Be- und Entladen
- Staufach für Auffahrtsschienen
- Eurolight Anhänger sind lieferbar mit Stahl-Bordwänden und /oder abnehmbarem H-Gestell.



Zum Öffnen, die Bordwand leicht nach innen drücken, Verschluss umlegen.

Eurolight Ausstattung

Optionen

Es ist die Liebe zum Detail, welches die Ifor Williams Anhänger so populär bei den Nutzern macht.

Fahrgestell

Die Anhängerunterseite (Stahlfahrgestell und Deichsel) ist für langanhaltenden Korrosionsschutz verzinkt.



Boden

Von beiden Seiten mit einer Phenol-Schutzschicht umgeben und an der Oberseite mit einem Anti-Rutsch-Profil ausgestattet.

Kombination Starrachsen-Blattfeder-System (PARAFLEX®-Technologie)

Kombination von Federungs-/Radaufhängungssystem mit gebogenen Parabolfedern, die weit auseinander liegenden Aufhängungspunkte der Federung verteilen bestens die Last auf die komplette Struktur des Anhängers und benötigen ein Minimum an Wartung.

Reserverad

Das Standard-Reserverad ist an der Frontseite montiert.

Höhenverstellbare Kupplung

Alle Anhänger haben einen Abstandshalter unter dem Kupplungsstück. Ohne diesen kann die Höhe um bis zu 40 mm (25 mm beim Model EL141-2515) abgesenkt werden.



Der versperrende Kupplungskopf kann für zusätzliche Sicherheit am Kugelkopf auf- oder abgeschlossen werden (Schloß nicht inklusive).



Aluminium-Bordwände

Abnehmbare, leicht zu bedienende Stirn-, Heck- und Seitenwände.



Stahl-Bordwände

Traditionelle Alternative.



Aluminium-Stirnwand

Fest montiert.



Stahl-Stirnwand

Abnehmbare Stirnwand aus Stahl - besonders nützlich beim Transport von längeren Ladungen.



Boden

Riffelblech aus Aluminium.



Perforierte Stahl-Auffahrtsschienen

2-Meter-Rampe mit Verschlusslaken. Kann an allen Anhängerseiten benutzt werden. Die dazugehörige Halterung ist erhältlich.



Festzurr-Ringe

In Mulden eingelassene Ringe zum Sichern der Ladung.



Abnehmbares H-Gestell

Zum Transport von längeren Ladungen. (Nur in Kombination mit einer Stirnwand erhältlich.)

Eurolight Spezifikationen

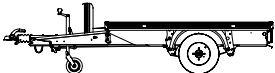
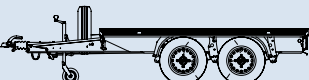
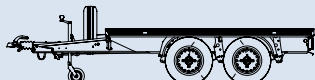
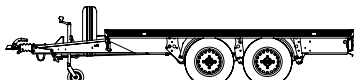
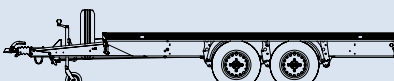
	1.30 m Breite	1.58 m Breite
2.08 m Länge	EL101-2012 	
2.58 m Länge	EL101-2512 EL142-2512 	EL101-2515 EL141-2515 EX202-2515 EL142-2515 
3.08 m Länge		EX202-3015 EL142-3015 
3.68 m Länge		EX202-3615 EL142-3615 

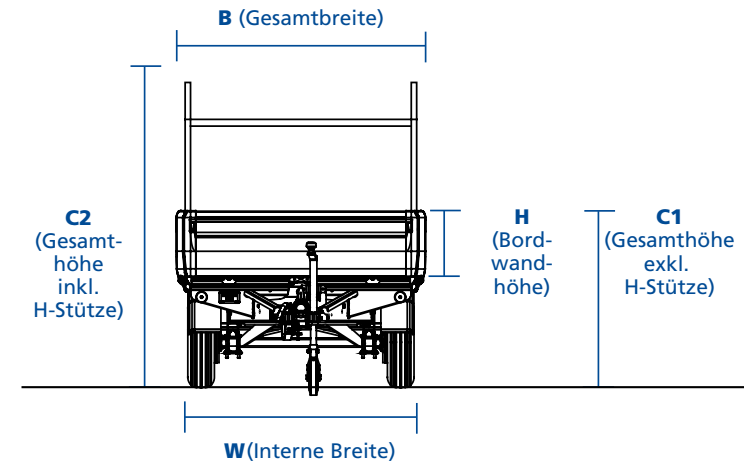
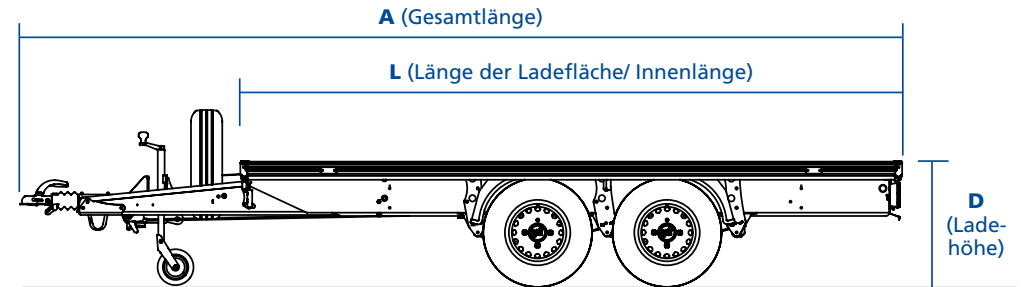

Dimensionen in Meter	A	B	C1	C2	D	L	W	H	max. Gesamtgewicht (kg)	*Leergewicht (kg)
EL101-2012	3.38	1.39	0.99	1.84	0.66	2.08	1.30	0.35	1000	225
EL101-2512	3.91	1.39	0.99	1.84	0.66	2.58	1.30	0.35	1000	247
EL142-2512	3.91	1.39	0.99	1.84	0.66	2.58	1.30	0.35	1400	318
EL101-2515	3.88	1.67	0.99	1.86	0.66	2.58	1.58	0.35	1000	290
EL141-2515	3.88	1.67	0.99	1.86	0.69	2.58	1.58	0.35	1400	296
EL142-2515	3.88	1.67	0.99	1.86	0.66	2.58	1.58	0.35	1400	349
EX202-2515	3.88	1.67	0.99	1.86	0.66	2.58	1.58	0.35	2000	358
EL142-3015	4.38	1.67	0.99	1.86	0.66	3.08	1.58	0.35	1400	368
EX202-3015	4.38	1.67	0.99	1.86	0.66	3.08	1.58	0.35	2000	376
EL142-3615	4.98	1.67	0.99	1.86	0.66	3.68	1.58	0.35	1400	396
EX202-3615	4.98	1.67	0.99	1.86	0.66	3.68	1.58	0.35	2000	403

*Leergewicht exkl. Zusatzoptionen

Eurolight Anhänger

Standard-Anhänger

Aluminium-Anti-Rutsch
Riffelblechboden

Abnehmbare, leicht zu bedienende
Aluminium-Wände* (Stirn-, Heck- und
Seitenwände)

Aluminium-Stirnwand*

Abnehmbare Stahl-Stirn-, Heck- und
Seitenwände*

Abnehmbare Stahl-Stirnwand*

Gitteraufsatz* (nur in Kombination mit
Bodwänden)

Abnehmbares H-Gestell*
(nur in Kombination mit Stahl-Stirnwand)

2-Meter-Rampe mit Verschlussstaken
aus perforiertem Stahl mit Halterung*
(inklusive Rampehalterung)

Eingelassene Festzurringe (Paar)

Stützen (Paar)

Ungebremste Anhänger

	Achse	Maximales Gesamtgewicht	Reifen
EL071-2012	Einzelachser	750 kg	145/80B10
EL071-2512	Einzelachser	750 kg	145/80B10

Gebremste Anhänger

EL101-2012	Einzelachser	1000 kg	145/70R13
EL101-2512	Einzelachser	1000 kg	145/70R13
EL101-2515	Einzelachser	1000 kg	145/70R13
EL142-2512	Tandemachser	1400 kg	145/70R13
EL141-2515	Einzelachser	1400 kg	165/R13C
EL142-2515	Tandemachser	1400 kg	145/70R13
EL142-3015	Tandemachser	1400 kg	145/70R13
EL142-3615	Tandemachser	1400 kg	145/70R13
EX202-2515	Tandemachser	2000 kg	145/70R13
EX202-3015	Tandemachser	2000 kg	145/70R13
EX202-3615	Tandemachser	2000 kg	145/70R13

*Zubehör wird nicht ab Werk montiert. Bitte informieren Sie sich bei Ihrem Händler.

Abmessungen und Gewichte können abweichen.



IFOR WILLIAMS DEUTSCHLAND

www.iforwilliams.de

Für die Händlersuche in anderen europäischen Ländern besuchen Sie bitte:
www.iwt.co.uk

Produktentwurf, Beschreibungen, Farben, Spezifikationen usw. sind korrekt bei Druckfreigabe. Wir streben fortwährend danach, unsere Produkte zu verbessern. Von Zeit zu Zeit mag dies in Änderungen in unserem Angebot oder bei einzelnen Modellen münden. Bitte überprüfen Sie ob Entwurf, Beschreibung, Farben, Spezifikationen wie beschrieben in dieser Broschüre zum Bestellzeitpunkt noch gültig sind.

Unser Vertrieb hat umfassende Produktkenntnisse und freut sich darauf, Ihnen bei der Auswahl Ihres Anhängers behilflich zu sein.

© Ifor Williams Trailers Ltd. 2008.
Alle Rechte vorbehalten.