

Sicher, komfortabel und wertstabil:
Böckmann – Anhänger für Profis.



Fahrzeugtransporter

VORREITER SEIT 1956



Alle Fahrzeugtransporter sehen gleich aus.

Das Böckmann Fahrzeugtransporter-Programm auf einen Blick.

TPV-Fahrzeugtransporter, Hochlader



Der TBH 26-A im Überblick

Seite

4

TPV-Motorradtransporter, Tieflader



Die MU 2/MB 2-Serie im Überblick

Seite

5

TPV-Universaltransporter, Tieflader



Die MU/MB-P2/P3/P4-Serie im Überblick

Seite

5

Universaltransporter, Tieflader



Die UT-ST-Serie im Überblick

Seite

6-7

Fahrzeugtransporter, Hochlader



Die AH-Serie im Überblick

Seite

8-9

Fahrzeugtransporter, Tieflader



Die AT-Serie im Überblick

Seite

10-11

Kleinwagentransporter, Tieflader



Die UT-AL-Serie im Überblick

Seite

12-13

Kippbare Aluminium-Kastenanhänger, Tieflader



Die TL-ALK-Serie im Überblick

Seite

14-15

Technische Daten

Seite

16

Böckmann: Anhänger für Profis.

Von niedrigen Auffahrwinkeln für ein beschädigungsfreies und bequemes Verladen von Fahrzeugen aller Art (auch mit geringer Bodenfreiheit) über das hydraulische Sicherheits-Hebesystem für optimale Fahr- und Verladesicherheit



Innovation aus Tradition: Im niedersächsischen Lastrup fertigen über 250 Mitarbeiter seit jeher in solider Handwerksarbeit gepaart mit modernster Produktionstechnik Profi-Qualität „made in Lastrup“ – seit 1956.















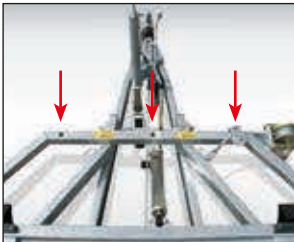

bis hin zu klapperfreien Schienenhalterungen für eine geräuschfreie und entspannte Fahrt: Alle Böckmann Anhänger verfügen über viele verschiedene Detaillösungen und Innovationen. Und noch etwas macht

Ihren Böckmann Fahrzeugtransporter zu einem echten Profianhänger: Die robuste Konstruktion. Ob Kleinwagentransporter oder kippbarer Plattformanhänger, alle Modelle bieten Ihnen eine besonders hohe Langlebigkeit. Ideal für alle leichten und schweren Transportaufgaben des Arbeitsalltags. Vorteile, durch die sich die „Böckmänner“ in vielen Ländern auszeichnen – und das gilt nicht nur für unsere Fahrzeugtransporter.

In der „Königsdisziplin des Anhängerbaus“, bei den Pferdeanhängern, ist Böckmann seit 50 Jahren erfolgreich – als Marktführer in Deutschland und als einer der führenden Pferdeanhänger-Marken in Europa. Das Know-how des Pferdeanhängerbaus und die innovative Arbeitsweise werden dabei seit jeher auf die Produktentwicklung im PKW-Anhängersegment übertragen. Im Vordergrund steht dabei immer eine konsequente Kundenorientierung. Die auf diese Weise entwickelten Lösungen werden Ihnen im täglichen Einsatz entgegenkommen. Freuen Sie sich auf größte Funktionalität, ein überzeugendes Fahrverhalten, höchste Sicherheit und ein ausgezeichnetes Preis-Leistungs-Verhältnis. Und auch in Sachen Design bleiben keine Wünsche offen. Doch das sehen Sie sich am besten selbst an: Erst auf den folgenden Seiten – und dann bei Ihrem Böckmann Partner vor Ort. Er berät Sie gerne – freundlich und kompetent!

Außer, man schaut genauer hin!

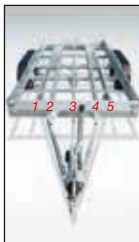
**Achten Sie ruhig auf Details.
Ein Vergleich lohnt sich für Sie!**

	Komfortabler	Praktischer	Langlebiger	Sicherer
AH-Serie	  <p>BOCKMANN Verschlüsse Gut erreichbare Klemmverschlüsse sichern Ladefläche und auf Rollen gelagerte Schienen</p>	 <p>BOCKMANN Ladefläche Ladeflächenlänge 4300 mm – auch für Fahrzeuge mit längerem Radstand geeignet</p>	  <p>BOCKMANN Oberbrücke Feuerverzinkte, massive Oberbrücke mit Windenbock und verschweißten Laufschiene sorgt für hohe Belastbarkeit</p>	 <p>BOCKMANN 13"-Bereifung Niederflurbereifung für hohe Laufruhe und optimale Fahreigenschaften</p>
AT-Serie	  <p>BOCKMANN Autom. Stützrad Große Belastbarkeit beim Rangieren; Laufrad klappt beim Hochkurbeln automatisch ein (Serienmäßig bei AT, AH und UT-ST)</p>	 <p>BOCKMANN Windenbock & Winde Der massive Windenbock mit Seilwinde und 3-fach verstellbarer Umlenkrolle (Serienmäßig bei AT und AH)</p>	  <p>BOCKMANN V-Deichsel & Anhängung Optimale Fahrstabilität durch robuste, geschraubte V-Deichsel (leicht austauschbar) und massive Gusskupplung</p>	 <p>BOCKMANN Hebesystem Hydraulisches Sicherheits-Hebesystem mit zeitsparendem Schnell-Ladesystem (Serienmäßig bei AT und AH)</p>
UT-ST-Serie	 <p>BOCKMANN Bordwände Klapp- und aushängbare Hinterklappe und Stirnwand für sehr sperriges Transportgut</p>	 <p>BOCKMANN Schienenmagazine Einschübe für Auffahrschienen serienmäßig im Leuchtenträger vorinstalliert (Auffahrschienen als Zubehör erhältlich)</p>	  <p>BOCKMANN Längsträger & V-Deichsel Hohe Belastbarkeit durch fünf massive Längsträger und 1500 mm Deichsellänge – Einzelteile leicht austauschbar</p>	 <p>BOCKMANN 14"-Bereifung Bereifung mit hoher Bodfreiheit für widriges Gelände; ideales Fahrverhalten</p>

Die TPV-Modelle - exklusiv bei Ihrem Böckmann Partner!

Eine Rechnung, die für Sie in jedem Fall aufgeht: Ganz gleich, ob Universaltransporter, Motorradtransporter oder PKW-Transporter, die preisgünstigen und robusten TPV-Modelle überzeugen durch ihren widerstandsfähigen Aufbau und die stabile Rahmenkonstruktion mit Längs-

trägerfahrgestellt. Die verzinkte V-Zugdeichsel sorgt im täglichen Einsatz für ein Mehr an Fahrkomfort – auch bei massig Zuladung. Und mit dem praktischen Zubehörprogramm können Sie Ihr TPV-Modell ganz nach Ihren Wünschen ausrüsten. Ihr Böckmann Partner berät Sie gerne!



Abbildung:
TBH 26-A:
(Abmessung: 4070 x 2040 x 95 mm)

Hart im nehmen: Das massive Längsträger-Fahrgestell in Verbindung mit der geschlossenen Siebdruckbodenplatte und der 10"-Spezialbereifung macht den TBH-Fahrzeugtransporter zum idealen Begleiter – auch bei schweren Transportaufgaben. Die serienmäßig montierte, mechanische Seilwinde sowie die umlaufende Galerie ermöglichen Ihnen eine bequeme Be- und Entladung sowie ein Verzurren der Ladung.

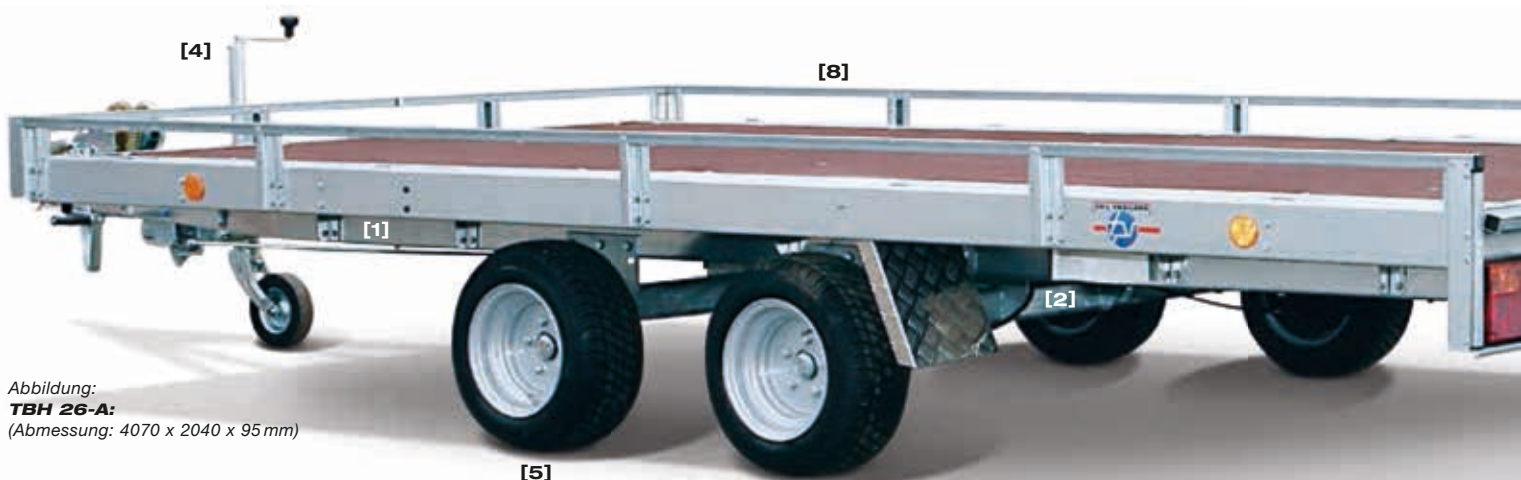
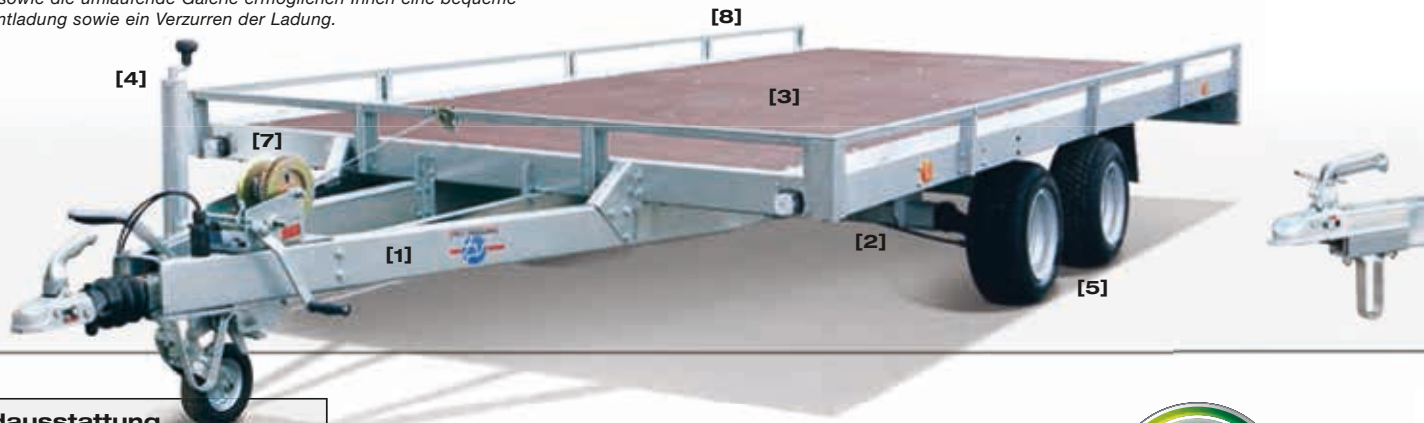

Grundausrüstung des TBH 26-A

- 4 massive Längsträger
- Verzinkte V-Zugdeichsel mit Längsträgerfahrgestell [1]
- Wartungsfreie, stoßgedämpfte Gummifederachse [2]
- Geschlossene Siebdruckbodenplatte [3]
- Autom. Stützrad [4]
- 10"-Spezialbereifung [5]
- Unterschiebbare Auffahrschienen [6]
- Seilwinde [7]
- Umlaufende Galerie [8]

Modellvarianten im Überblick

Fahrzeugtransporter, Hochlader		
Modell	L x B x H (mm)	Ges.-Gew. (kg)
TBH 26-A	4070 x 2040 x 95	2600

Weitere technische Daten sowie die genaue Modellbezeichnung finden Sie auf Seite 16. Ihr Böckmann Partner berät Sie gerne – freundlich und kompetent.



Attraktive Finanzierungsangebote:
Sprechen Sie uns einfach an. Ihr Böckmann Partner berät Sie gerne – freundlich und kompetent!



Gesichert transportieren:
Die umlaufende Galerie ermöglicht Ihnen ein sicheres Verzurren von Fahrzeugen oder anderer Ladung.

Alles im Griff:
Mit der serienmäßig montierten Seilwinde mit Windenbock, für sicheres und komfortables Be- und Entladen.

Motorradtransporter MU 2:

Die speziellen Motorrad-Standschienen (Stahl) mit massivem Haltebügel garantieren einen sicheren Transport von bis zu drei Zweirädern.



Universaltransporter MU-P2:

Für die vielfältigsten Aufgaben verfügt der TPV-Universaltransporter über einen widerstandsfähigen Stahlaufbau sowie eine stabile Rahmenkonstruktion mit Längsträgerfahrgestell.



Universaltransporter MU-P4 mit Paket M:

Mit dem Zusatzpaket „M“ [13] (Zubehör) erhalten Sie eine Auffahr- sowie zwei Standschienen inkl. Haltebügel und Befestigungs-Zubehör. So wird der TPV-Universaltransporter zur idealen Transportlösung für Ihre Zweiräder. Das zusätzliche autom. Stützrad (Zubehör) ermöglicht ein schnelles und bequemes Hochkurbeln.

Universaltransporter MU-P4 mit Paket Q:

Speziell für den Transport von 4-rädrigen Fahrzeugen (z. B. Quad oder Aufsitzrasenmäher) erhalten Sie für den TPV-Universaltransporter mit dem Zusatzpaket „Q“ [14] zwei Alu-Riffelblech-Auffahrschienen sowie Befestigungs-Zubehör.



Befestigung der Auffahrschienen auf der Siebdruckbodenplatte.

Grundausrüstung der TPV Universal- und Motorradtransporter, Tieflader

- Verzinkte V-Zugdeichsel mit Längsträgerfahrgestell [9]
- 3 Längsträger (ungebremste Ausführung)
- 4 Längsträger (gebremste Ausführung)
- Kotflügel Stahlblech (gebremst) [10]
- Vollbadverzinkt
- Stabile Rahmenkonstruktion
- 1,2 mm starke Stahlbordwände mit Alu-Zinkbeschichtung [11]
- Stützrad serienmäßig [12]

Zubehör

- Paket M (1 Auffahr-, 2 Standschienen inkl. Haltebügel und Befestigungs-Zubehör) [13]
- Paket Q (2 Alu-Riffelblech-Auffahrschienen, Befestigungs-Zubehör) [14]
- Kastenaufsatz

Modellvarianten im Überblick

Motorradtransporter, Tieflader		
Modell	L x B x H (mm)	Ges.-Gew. (kg)
MU 2 ungebr.	2050 x 1150 x –	750
MB 2 gebr.	2050 x 1150 x –	1000

Universaltransporter, Tieflader		
Modell	L x B x H (mm)	Ges.-Gew. (kg)
MU-P2 ungebr.	2020 x 1075 x 100	750
MU-P3 ungebr.	2435 x 1235 x 95	750
MU-P4 ungebr.	2435 x 1435 x 95	750
MB-P4 gebr.	2435 x 1435 x 95	1300

Weitere technische Daten finden Sie auf Seite 16. Ihr Böckmann Partner berät Sie gerne – freundlich und kompetent.

Das Multitalent für Profis.

Der Universaltransporter der UT-ST-Serie in Tiefladeausführung ist das ideale Profifahrzeug für den täglichen Einsatz. Seine massive Verarbeitung und seine Vielseitigkeit zeichnen ihn ganz besonders aus: Er ist sowohl für die verschiedensten Einsatzbereiche als Fahrzeugtransporter – sogar für 3-rädrige Fahrzeuge – als auch zum Transport von schweren Baumaschinen bestens geeignet. Dafür stehen Ihnen zwei Basismodelle zur Verfügung: Mit 2,7 t und 3,5 t Gesamt-Gewicht. Und sollten Sie mal kein Fahrzeug transportieren müssen, macht diese Modellreihe auch bei einfachen oder sperrigen Transportgütern stets eine gute Figur. Überzeugen Sie sich selbst. Am besten beim nächsten Böckmann Vertriebspartner in Ihrer Nähe.

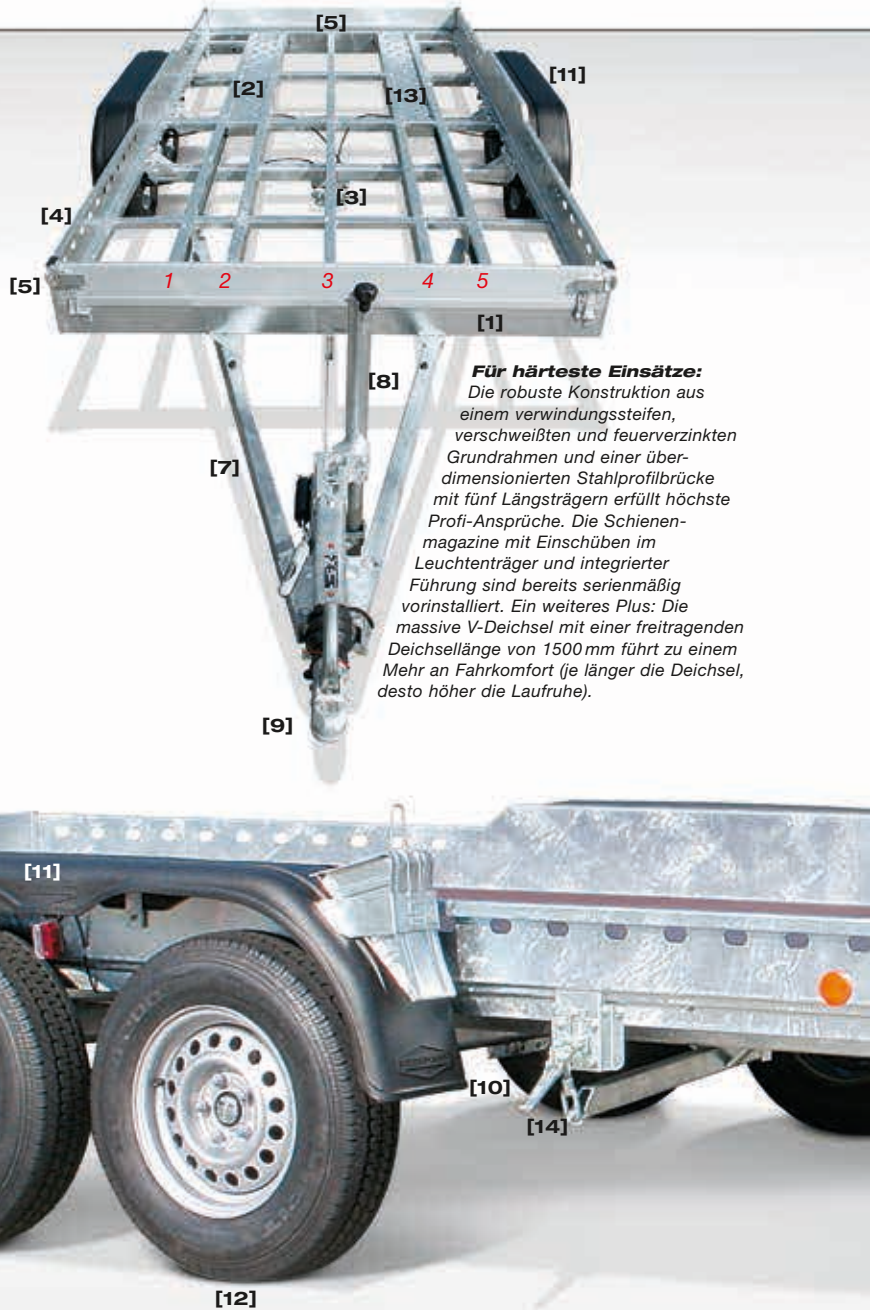

Für härteste Einsätze:
Die robuste Konstruktion aus einem verwindungssteifen, verschweißten und feuerverzinkten Grundrahmen und einer überdimensionierten Stahlprofilbrücke mit fünf Längsträgern erfüllt höchste Profi-Ansprüche. Die Schienenmagazine mit Einschüben im Leuchenträger und integrierter Führung sind bereits serienmäßig vorinstalliert. Ein weiteres Plus: Die massive V-Deichsel mit einer freitragenden Deichsellänge von 1500 mm führt zu einem Mehr an Fahrkomfort (je länger die Deichsel, desto höher die Laufruhe).



Abbildung:
Universaltransporter, Tieflader
(Abmessung: 4030 x 1900 x 150 mm)



Gut unterwegs:
Mit der großdimensionierten Bereifung für optimale Fahreigenschaften.

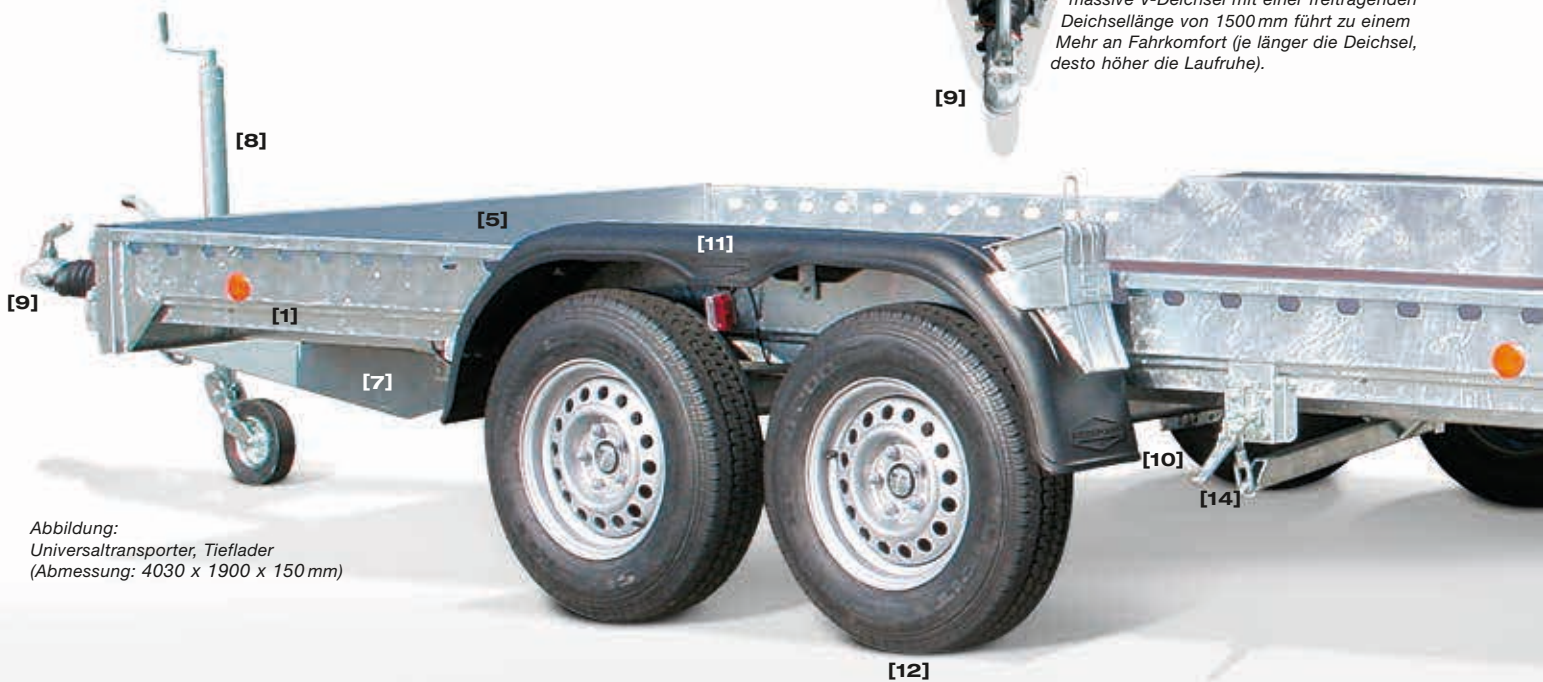

Wir hängen Ihnen nur Gutes an:
Die Gusskupplung ist kinderleicht zu bedienen und das massive Material sorgt für außerordentliche Stabilität und Robustheit.



Komfort in Serie:
Die massive V-Deichsel mit einer freitragenden Deichsellänge von 1500 mm führt zu einem Mehr an Fahrkomfort (je länger die Deichsel, desto höher die Laufruhe). Zudem ist sie mit der Rahmenkonstruktion fest verschraubt und kann bei Bedarf schnell und kostengünstig ausgetauscht werden. Und noch mehr serienmäßig: Das autom. Stützrad, für ein schnelles und bequemes Hochkurbeln.



Entspannt ankommen:
Die neuartigen Klemmverschlüsse sichern optimal die Auffahrschienen. Und das absolut klapperfrei, für eine geräuschfreie und vor allem nervenschonende Fahrt.



Der Clou:
Die Schienenmagazine mit Einschüben im Leuchenträger und integrierter Führung sind bereits serienmäßig vorinstalliert. Ein Nachrüsten mit Auffahrschienen ist so jederzeit möglich.



Klappe zu:
Alle UT-ST-Modelle sind serienmäßig mit einer klapp- und aushängbaren Hinterklappe und Stirnwand ausgerüstet, für sperriges Transportgut sowie als Rückroll- und Anfahrssicherung.

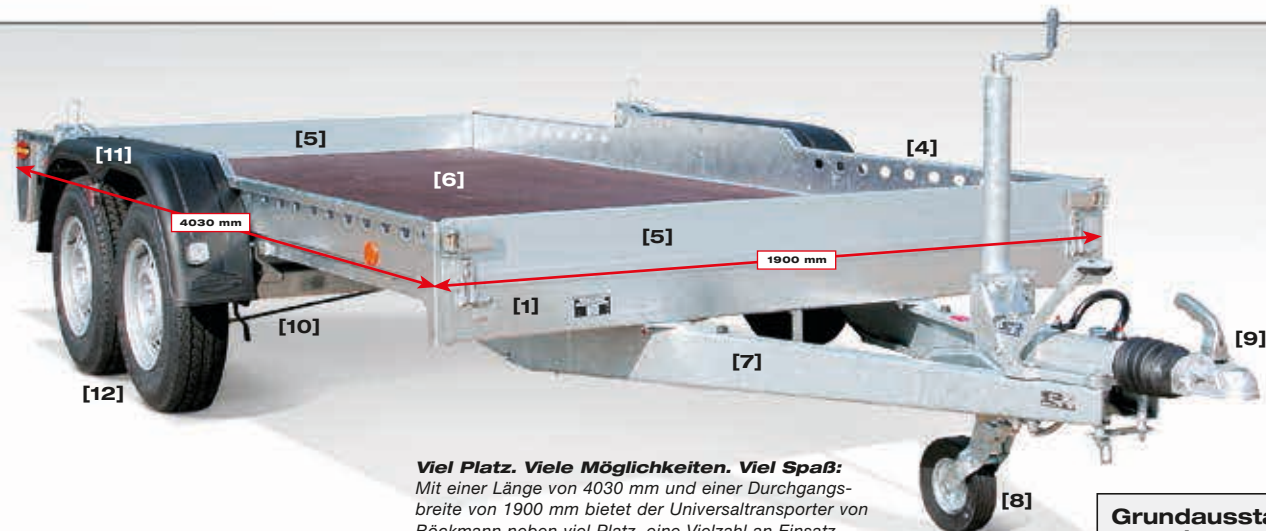

Viel Platz. Viele Möglichkeiten. Viel Spaß:
Mit einer Länge von 4030 mm und einer Durchgangsbreite von 1900 mm bietet der Universaltransporter von Bockmann neben viel Platz, eine Vielzahl an Einsatzmöglichkeiten. Baumaschinen, sperriges Transportgut oder selbst 3-rädrige Fahrzeuge können Sie mit den UT-ST-Modellen komfortabel transportieren.

Verlegen Sie Ihren Transport auf Schienen:

Mit den robusten original Bockmann Stahl-Auffahrschienen (Zubehör). Sie lassen sich problemlos verschieben und passen sich somit ideal jeder Spurbreite an. Weitere Schienen finden Sie in der Zubehörliste. Schauen Sie einfach nach rechts.

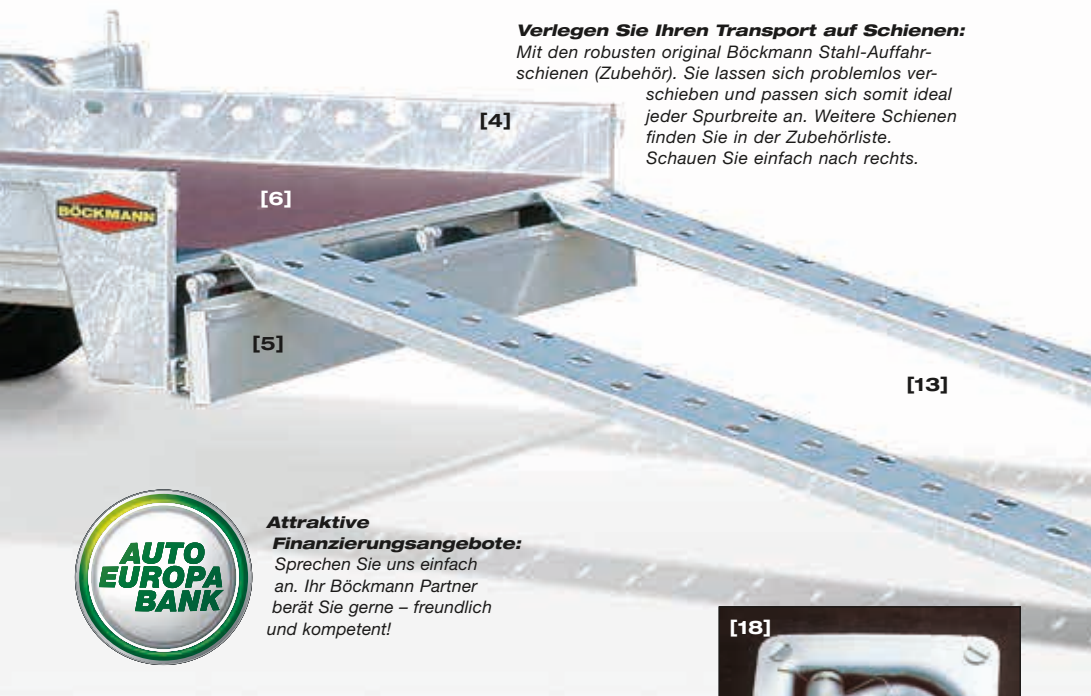

Attraktive Finanzierungsangebote:

Sprechen Sie uns einfach an. Ihr Bockmann Partner berät Sie gerne – freundlich und kompetent!

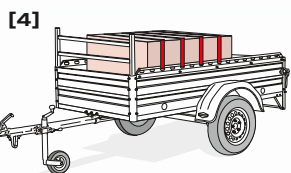

Für alle Fälle: Die in den Bordwänden integrierte Verzurr Galerie ermöglicht ein punktgenaues Sichern der Fahrzeuge oder anderer Ladung, für einen sicheren Transport.

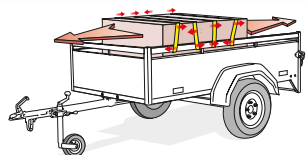

Bei einer herkömmlichen Reling wandert der Verzurrurt vielfach an der Reling entlang. – Das Transportgut kann verrutschen!

Mit Sicherheit von Bockmann:

Zusätzlich zur Verzurr Galerie sind versenkte Verzurrösen (Zubehör) erhältlich, für ein bequemes Sichern der Ladung.

Alles im Griff:

Mit der stabilen, mechanischen Seilwinde mit Windenbock (Zubehör), für ein bequemes und sicheres Be- und Entladen.

Doppelt hält besser:

Entscheiden Sie sich für auszieh- bare Schiebestützen [16] oder für schwenk- und ausdrehbare Teleskopkurbelstützen [17].

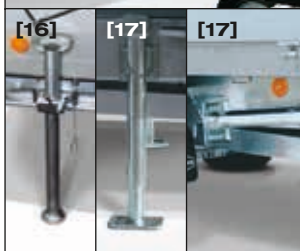

Grundausrüstung der Universaltransporter, Tieflader

- Verwindungssteifer, verschweißter und feuerverzinkter Grundrahmen mit massiver Stahlprofilbrücke [1] und integrierten Schienenmagazinen [2]
- 5 Längsträger für optimale Stabilität und massig Zuladung [3]
- Praktische Tiefladeausführung, die Ladefläche liegt zwischen den Rädern, für einen niedrigen Auffahrwinkel und optimale Fahreigenschaften
- Robuste, feuerverzinkte Bordwände (150 mm hoch) mit integrierter Verzurr- galerie, für ein punktgenaues Verzurren der Ladung [4]
- Hinterklappe sowie Stirnwand klappbar und herausnehmbar, für sperriges Transportgut sowie als Rückroll- und Anfahrssicherung [5]
- Stabile, rutschhemmende Siebdruckboden- platte, mehrfach verleimt, wasserfest [6]
- Massive, typgeprüfte und geschraubte V-Deichsel, die kostengünstig und schnell austauschbar ist, mit einer freitragenden Deichsellänge von 1500 mm für ein Mehr an Fahrkomfort [7]
- Autom. Stützrad für ein schnelles und bequemes Hochkurbeln [8]
- Massive Gusskupplung für außerordentliche Stabilität und Robustheit [9]
- Wartungsfreie Gummifederachsen mit Einzelradaufhängung [10]
- Große Sicherheitsbeleuchtung mit integrierter Nebelschlussleuchte – die stabile Quertraverse bietet optimalen Beleuchtungsschutz
- Schlagfeste, recycelbare Kunststoffkotflügel [11]
- Großdimensionierte 14"-Bereifung [12]

Zubehör

- Massive, unterschiebbare Stahl-Auffahrschienen [13], verschiebbar zur Anpassung an unterschiedliche Spurbreiten mit 2000 oder 2400 kg Tragkraft* pro Paar; mit klapperfreien Klemmverschlüssen [14] zur Sicherung der Auffahrschienen
- Robuste Motorrad-Auffahrschiene an Bordwand innen befestigt
- Motorrad-Standschiene auf Anhängerboden befestigt
- Fahrradstandschiene mit Bügel
- Stabile, mechanische Seilwinde mit Windenbock, für ein bequemes und sicheres Be- und Entladen [15]
- Massive Schiebestützen für einen sicheren Stand beim Verladen [16]
- Schwenk- und ausdrehbare Teleskopkurbelstützen [17]
- Versenkte Zurrösen für ein sicheres Verzurren der Ladung [18]
- Radstoßdämpfer für eine hohe Laufruhe
- Alu-Riffelblech oder verzinkter Stahl auf der Siebdruckbodenplatte montiert

Den kompletten Zubehörcatalog entnehmen Sie bitte unserer Preisliste. Ihr Bockmann Partner berät Sie gerne!

* Angegebene Tragkräfte gelten ausschließlich für Auffahrschienen. Bitte berücksichtigen Sie beim Beladen immer das zulässige Gesamtgewicht bzw. die Zuladung Ihres Anhängers. – Wir empfehlen, die Auffahrschienen in Verbindung mit Stützen zu verwenden.

Um Längen besser.

Profis aufgepasst: Das erfolgreiche Fahrzeugtransporter-konzept wurde weiterentwickelt und verfeinert. Denn: Mit einer Ladeflächenlänge von 4300 mm können Sie jetzt auch komfortabel und sicher Fahrzeuge mit langem Radstand transportieren. Und das auch noch besonders schnell! Mit dem original Böckmann Schnell-Ladesystem. Im Zusammenspiel

mit dem herausragenden, hydraulischen Sicherheits-Hebesystem und einem sehr niedrigen Auffahrwinkel von nur 10 Grad steht Ihnen eine echte Profillösung zur Seite, die Sie jeden Tag begeistern wird. Und das zu einem Preis-/Leistungsverhältnis, das seinesgleichen sucht. Ein Fahrzeugtransporter, der auch zukünftig Maßstäbe setzen wird!

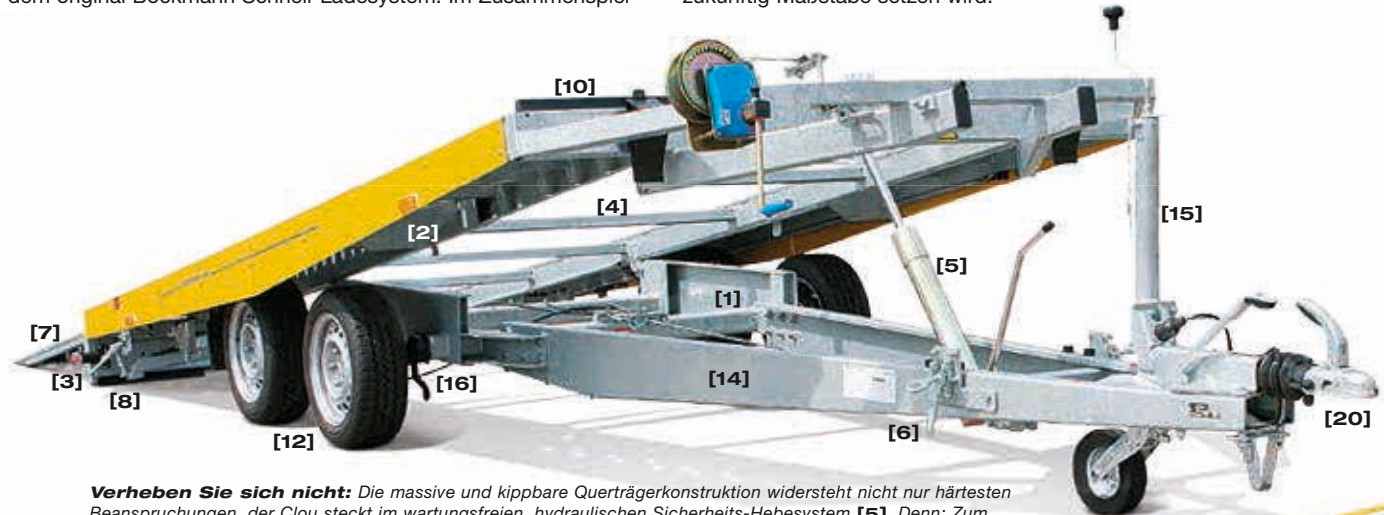

Verheben Sie sich nicht: Die massive und kippbare Querträgerkonstruktion widersteht nicht nur härtesten Beanspruchungen, der Clou steckt im wartungsfreien, hydraulischen Sicherheits-Hebesystem [5]. Denn: Zum Absenken der Ladefläche in den Fahrzustand muss nicht wie bei herkömmlichen Fahrzeugtransportern die Ladefläche zeitaufwendig abgepumpt werden, sondern es wird lediglich ein Sicherheitsventil geöffnet. Die Ladefläche senkt sich in Sekunden (Schnell-Ladesystem). Das funktioniert aber nur, wenn der Schwerpunkt des Fahrzeugs im vorderen Bereich liegt (das ist der Fall, wenn der Motor in Fahrtrichtung zeigt). Aus gutem Grund: So wird ein falsches Beladen von vornherein ausgeschlossen und ein Schlingerverhalten während der Fahrt verhindert.

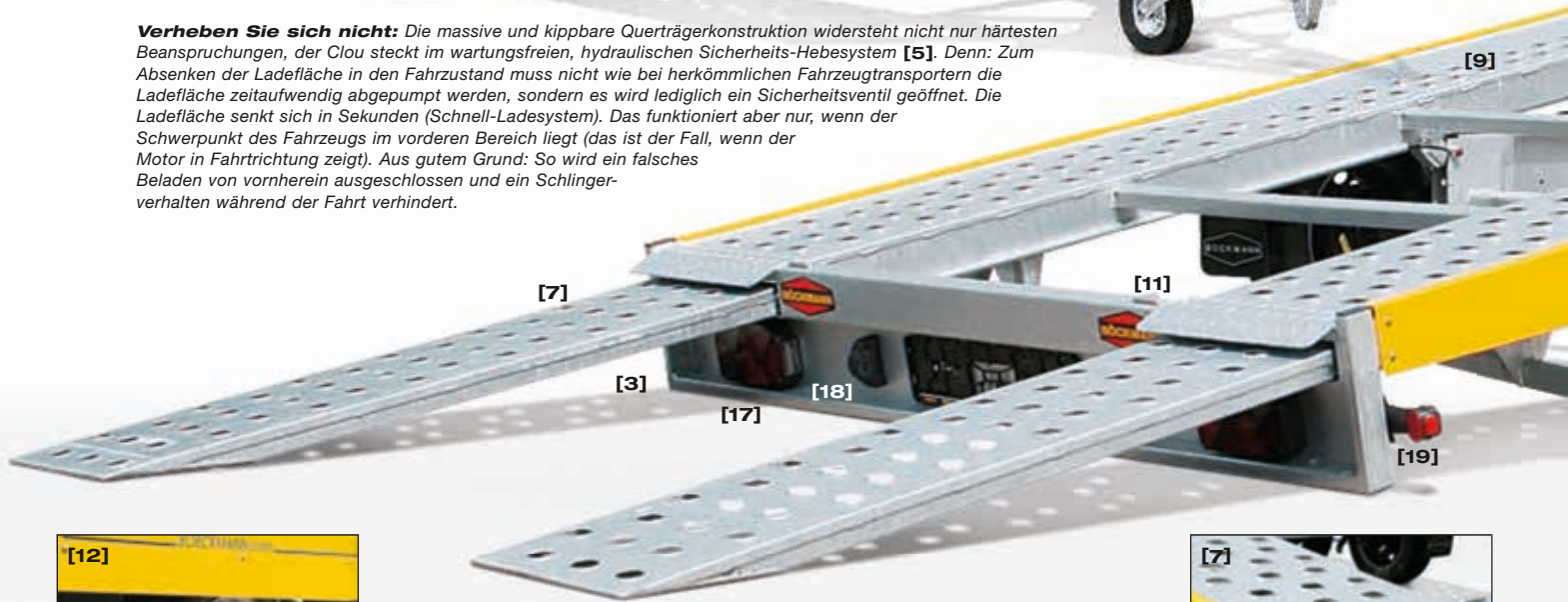

Gut Verladen. Gute Fahrt: durch den Einsatz der serienmäßigen 13"-Niederflurbereifung verfügen die AH-Modelle über einen niedrigen Schwerpunkt, für hohe Laufruhe und optimale Fahreigenschaften.

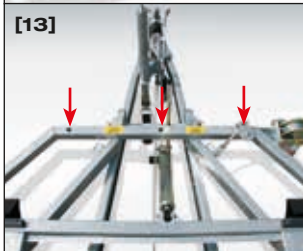

Alles im Griff: Mit der bereits serienmäßig installierten, stabilen Seilwinde (mechanisch) mit Windenbock und Umlenkrolle (3-fach über die gesamte Ladebreite verstellbar), für ein bequemes und sicheres Be- und Entladen.

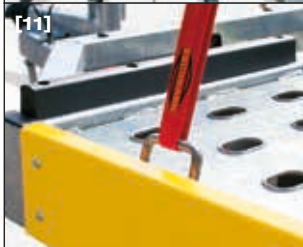

Sicher unterwegs: Mit vier Zurrbügeln zur Transportsicherung Ihrer Ladung. Alle Zurrbügel lassen sich mittels Feder klapperfrei in der Ladefläche versenken. Der massive Gummibalken dient als Radstopper.

Leichtgängig. Massiv. Rutschsicher: Die robusten Auffahrschienen sind auf Rollen gelagert und aus feuerverzinktem Stahl-Lochblech gearbeitet, für ein bequemes, schnelles und sicheres Be- und Entladen.



Entspannt ankommen: Die neuartigen Klemmverschlüsse sichern optimal die Auffahrschienen. – Und das klapperfrei, für eine geräuschkonforme und vor allem nervenschonende Fahrt.



Durchdacht bis ins Detail: Die Begrenzungsleuchten sind in flexiblem Gummi gefasst, für ein beschädigungsfreies Rangieren. Ein weiterer Vorteil: Bei einer Verladung bei Nacht bleibt Ihr Fahrzeug immer sichtbar.



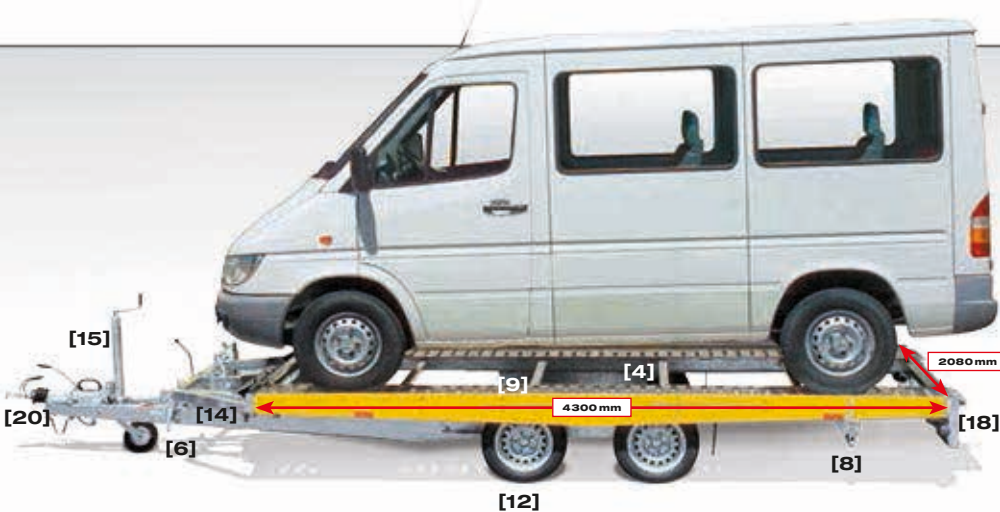

Auf die Länge kommt es an. Und auf die Breite. - Und natürlich auf den Winkel: Der neue Fahrzeugtransporter der AH-Serie wird Sie gleich dreifach überzeugen. Erstens durch seine verlängerte Ladefläche von 4300 mm, die einen Transport von Fahrzeugen mit langem Radstand ermöglicht. Zweitens durch die Breite von 2080 mm, die eine bequeme Fahrt auch in schmalen Straßen gestattet. Und drittens durch den idealen Auffahrwinkel von nur 10 Grad, der ein beschädigungsfreies Verladen von Fahrzeugen mit geringer Bodenfreiheit zulässt.



Abbildung:
Fahrzeugtransporter, Hochlader
(Abmessung: 4300 x 2080 mm)

Grundausrüstung der Fahrzeugtransporter, Hochlader

- Verwindungssteifer, verschweißter und feuerverzinkter Grundrahmen [1] mit einer hydraulisch kippbaren, selbsttragenden Spezialprofilbrücke [2]
- Sehr niedrige Auffahrwinkel von nur 10 Grad [3]
- Massive Querträgerkonstruktion, die härtesten Beanspruchungen widersteht [4]
- Hydraulisches, wartungsfreies Sicherheits-Hebesystem [5], für ein sicheres Be- und Entladen sowie zeitsparendem Schnell-Ladesystem
- Robuste Sicherheitsverschlüsse zum Arretieren der Ladefläche [6]
- Ausziehbare, massive, auf leichtgängigen Rollen gelagerte Stahl-Auffahrschienen [7] mit klapperfreien Klemmverschlüssen [8] zur Sicherung
- Gelochte, rutschfeste und massive Laufschiene [9] sowie zwei massive Gummibalken als Radstopper [10]
- Vier in der Ladefläche eingelassene, massive und klapperfreie Zurrbügel, für ein sicheres Verzurren der Ladung [11]
- Niedriger Schwerpunkt dank 13"-Niederflurbereifung, für hohe Laufruhe und optimale Fahreigenschaften [12]
- Stabile, mechanische Seilwinde mit Windenbock und Umlenkrolle (3-fach verstellbar, 900 kg), für ein bequemes und sicheres Be- und Entladen [13]
- Massive, typgeprüfte und geschraubte V-Deichsel, die kostengünstig und schnell austauschbar ist und optimalen Fahrkomfort gewährleistet [14]

- Autom. Stützrad für ein schnelles und bequemes Hochkurbeln [15]
- Wartungsfreie Gummifederachsen mit Einzelradaufhängung [16]
- Große Sicherheitsbeleuchtung mit integrierter Nebelschlussleuchte [17] – die stabile Quertraverse [18] mit flexiblen Begrenzungsleuchten [19] bietet optimalen Beleuchtungsschutz
- Massive Gusskupplung für außerordentliche Stabilität und Robustheit [20]

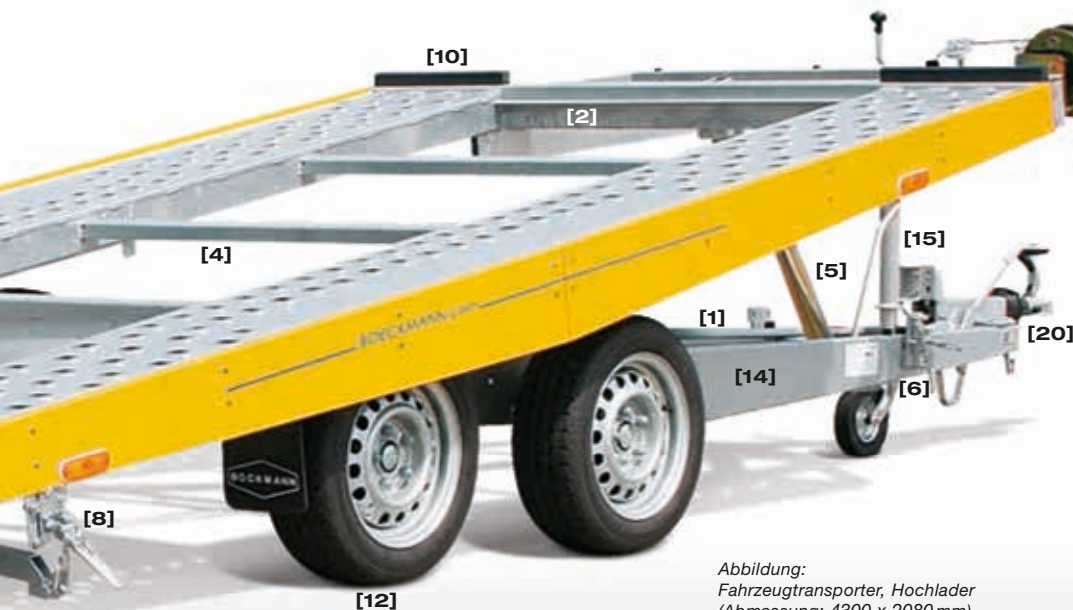
Zubehör

- Massive Sicherungsböcke für eine optimale Rückrollsicherung [21]
- Ladefläche zwischen den Laufschiene geschlossen, mit einer stabilen, rutschhemmenden Siebdruckbodenplatte, mehrfach verleimt, wasserfest [22]
- Ladefläche zwischen den Laufschiene geschlossen, mit einer mit Alu-Riffelblech überzogenen Siebdruckbodenplatte [23] – ideal für schwerste Beanspruchungen
- Ladefläche zwischen den Laufschiene mit einer Siebdruckbodenplatte geschlossen und komplett (inkl. Laufschiene) mit Alu-Riffelblech überzogen – ideal für hohe Punktbelastungen
- Radstoßdämpfer für eine hohe Laufruhe
- Reserverad mit massiver Halterung
- Höhenverstellbare Deichsel für LKW-Zugfahrzeuge

Den kompletten Zubehörkatalog entnehmen Sie bitte unserer Preisliste. Ihr Böckmann Partner berät Sie gerne!

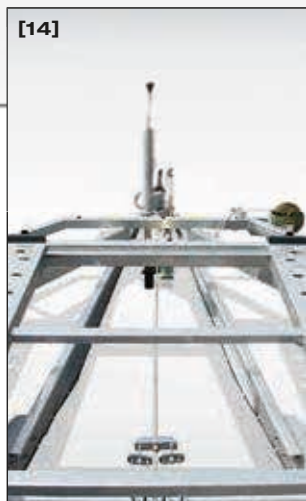

Komfort in Serie:

Die massive und optimal dimensionierte V-Deichsel für ein Mehr an Fahrkomfort (je länger die Deichsel, desto höher die Laufruhe). Zudem ist sie mit der Rahmenkonstruktion fest verschraubt und kann bei Bedarf schnell und kostengünstig ausgetauscht werden. Und noch mehr serienmäßig: Das autom. Stützrad – für ein schnelles und bequemes Hochkurbeln.

Sicher ist sicher:
Die massiven Sicherungsböcke (Zubehör) lassen sich individuell an das Fahrzeug anpassen sowie schnell und einfach an der Ladefläche montieren, für eine optimale Rückrollsicherung.

Hält dicht:
Die mit einer Siebdruckbodenplatte zwischen den Laufschiene geschlossene Ladefläche ist bestens geeignet für den Transport von Unfallwagen, die u. a. Flüssigkeit verlieren.

Massiv, durch und durch:
Mit der geschlossenen Ladefläche zwischen den Laufschiene aus Holz mit Alu-Riffelblech überzogen, für extreme Punktbelastungen und einen rutschsicheren Stand von Fahrzeugen mit geringer Spurbreite.

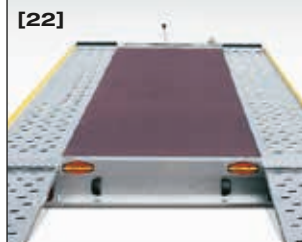

Der Klassiker.

Tausendfach bewährt: Der legendäre und kompakte Fahrzeugtransporter der AT-Serie beweist seit jeher im täglichen Einsatz, dass er der richtige Fahrzeugtransporter für Profis ist. Durch seine robuste Konstruktion, der einzigartigen, selbsttragenden und feuerverzinkten Spezial-Profilbauweise mit Sicherheits-

Hebesystem, für ein schnelles und bequemes Verladen sowie einem Preis-/Leistungsverhältnis, das seinesgleichen sucht, werden Sie auch zukünftig an diesem Fahrzeugtransporter die helle Freude haben. Vergleichen Sie ihn doch einfach selbst! Am besten bei Ihrem Böckmann Partner vor Ort. Er freut sich auf Sie!

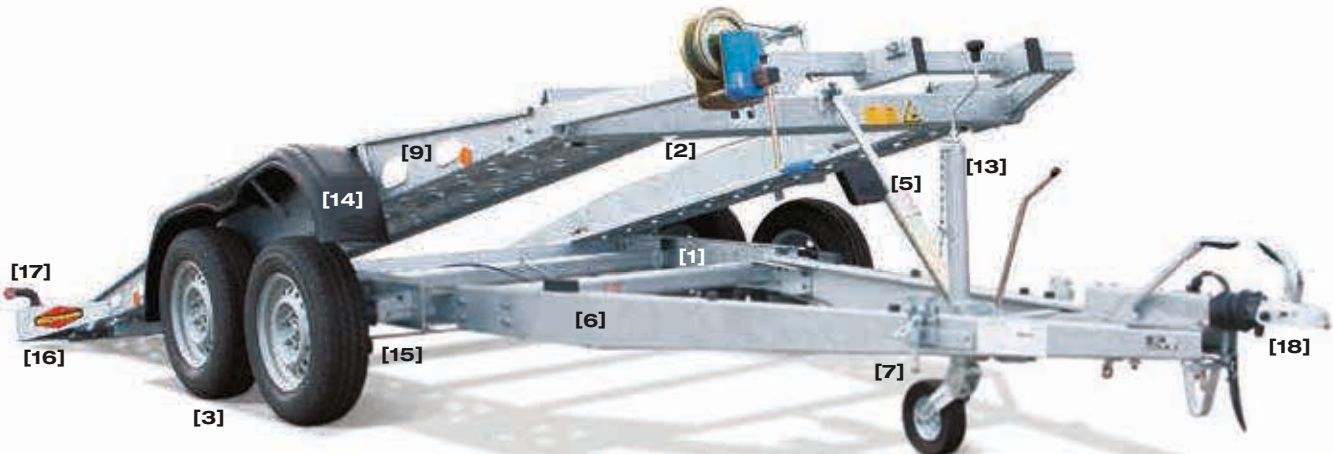

Verheben Sie sich nicht: Die massive und kippbare Querträgerkonstruktion widersteht nicht nur härtesten Beanspruchungen, der Clou steckt im wartungsfreien, hydraulischen Sicherheits-Hebesystem [5]. Denn: Zum Absenken der Ladefläche in den Fahrzustand muss nicht wie bei herkömmlichen Fahrzeugtransportern die Ladefläche zeitaufwendig abgepumpt werden, sondern es wird lediglich ein Sicherheitsventil geöffnet. Die Ladefläche senkt sich in Sekunden (Schnell-Ladesystem). Das funktioniert aber nur, wenn der Schwerpunkt des Fahrzeugs im vorderen Bereich liegt (das ist der Fall, wenn der Motor in Fahrtrichtung zeigt). Aus gutem Grund: So wird ein falsches Beladen von vornherein ausgeschlossen und ein Schlingerverhalten während der Fahrt verhindert.



Attraktive Finanzierungsangebote:

Sprechen Sie uns einfach an. Ihr Böckmann Partner berät Sie gerne – freundlich und kompetent!

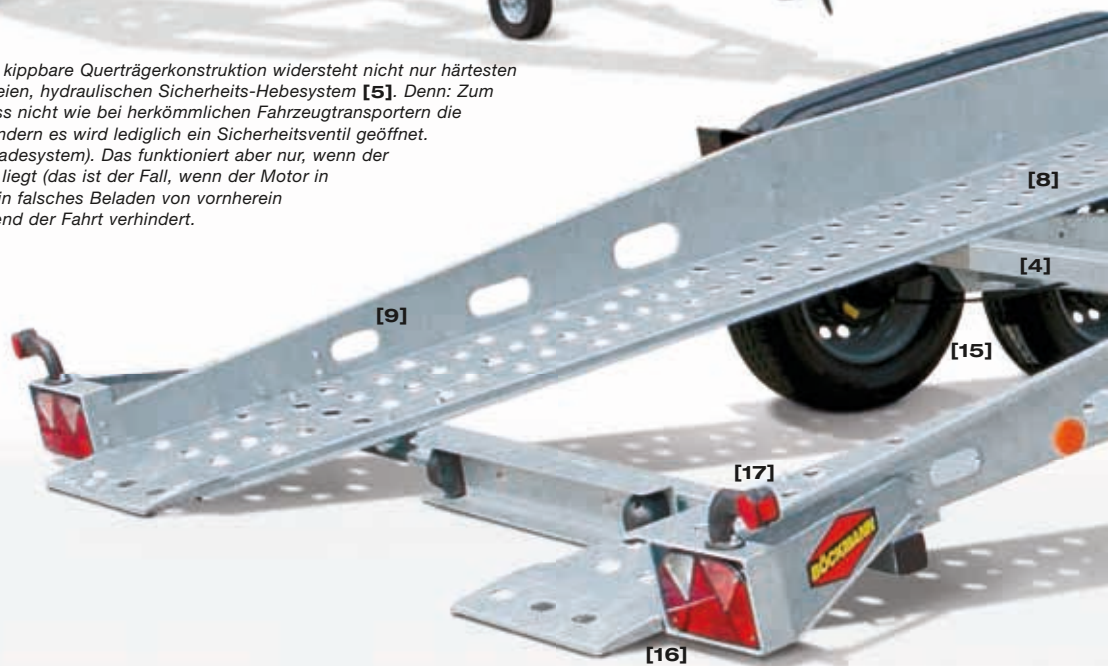

Entspannt ankommen:

Die Klemmverschlüsse sichern optimal die selbsttragende Rahmenkonstruktion. – Und das klapperfrei, für eine geräuschkonforme und vor allem nervenschonende Fahrt.



Rutschfest und stark:

Die robusten und feuerverzinkten Laufschienen zeichnen sich insbesondere durch ihre Lochstanzung aus, welche die Rutschgefahr beim Verladen minimiert.



Durchdacht bis ins Detail:

Mit den verstärkten Leuchtkästen und den in flexiblem Gummi gefassten Begrenzungsleuchten ist ein optimaler Beleuchtungsschutz gewährleistet. Ein weiterer Vorteil: Bei einer Verladung bei Nacht bleibt Ihr Fahrzeug immer sichtbar.

Optimaler Halt:
Verzurren Sie das Fahrzeug hinten mit geeigneten Zurrgurten an zwei Anbinderingen (zu finden hinter den massiv gekanteten Leuchtkästen)...



... und vorne an zwei starren Verzurrösen (am Radstopper montiert).



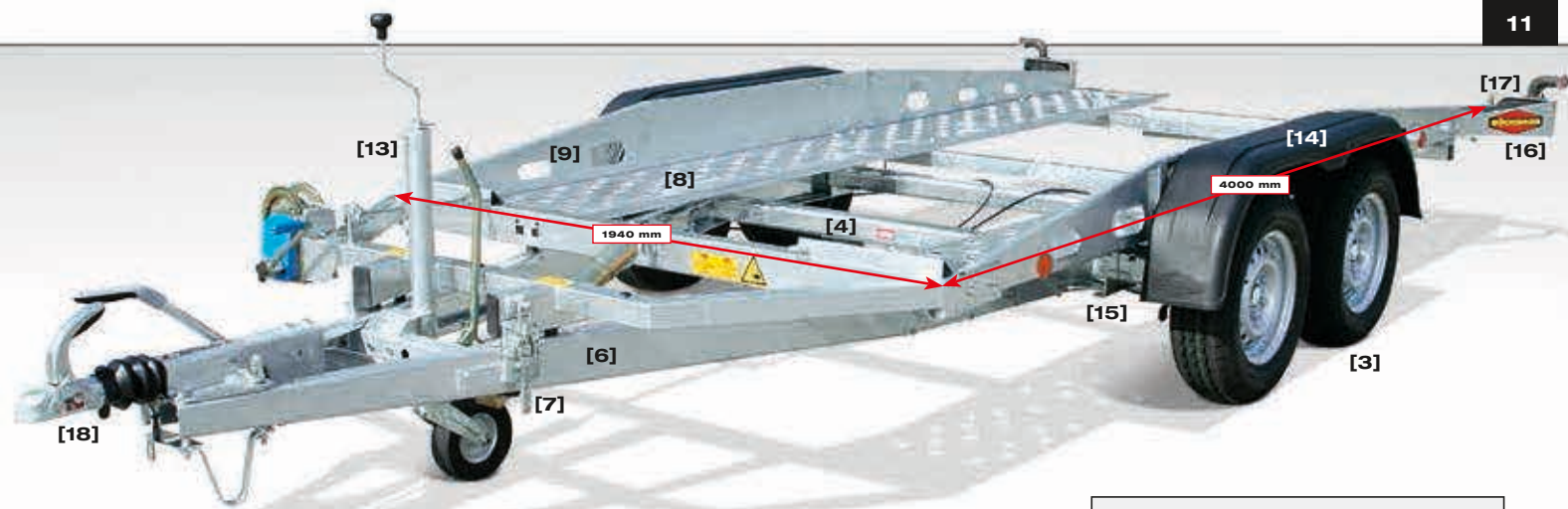

Zeit ist Geld: Der Fahrzeugtransporter der AT-Serie überzeugt vor allem durch sein Schnell-Ladesystem. Ladefläche ankippen, Fahrzeug aufladen, Ladefläche absenken. Verzurren. Fertig! Mit einer Länge von 4000 mm und einer Durchgangsbreite von 1940 mm finden auch größere Fahrzeuge ausreichend Platz. Ein weiteres Plus: Die Ladefläche liegt zwischen den Rädern, dadurch hat das AT-Modell nicht nur einen niedrigen Auffahrwinkel von 13,5 Grad, sondern auch einen niedrigen Schwerpunkt, für ein optimales Fahrverhalten und hohe Fahrsicherheit.



Abbildung: Fahrzeugtransporter, Tieflader (Abmessung: 4000 x 1940 mm), Seilwinde mit Umlenkrolle (Zubehör)

Grundausstattung der Fahrzeugtransporter, Tieflader

- Verwindungssteifer, verschweißter und feuerverzinkter Grundrahmen [1] mit einer hydraulisch kippbaren, selbsttragenden Spezialprofilbrücke [2]
- Praktische Tiefladeausführung, die Ladefläche liegt zwischen der 14"-Bereifung [3], für einen niedrigen Auffahrwinkel und optimale Fahreigenschaften
- Massive Querträgerkonstruktion, die härtesten Beanspruchungen widersteht [4]
- Hydraulisches, wartungsfreies Sicherheits-Hebesystem [5], für ein sicheres Be- und Entladen sowie zeitsparendem Schnell-Ladesystem
- Massive, typgeprüfte und geschraubte V-Deichsel, die kostengünstig und schnell austauschbar ist und optimalen Fahrkomfort gewährleistet [6]
- Robuste, klapperfreie Sicherheitsverschlüsse zum Arretieren der Ladefläche [7]
- Gelochte, rutschfeste und massive Laufschienen [8]
- Verzurrmöglichkeiten an den Aussparungen der massiv gekanteten Seitenschürze [9], in den gelochten Laufschienen, an zwei Anbinderingen [10] und an zwei starren Verzurrösen [11]
- Stabiler Windenbock [12]
- Autom. Stützrad für ein schnelles und bequemes Hochkurbeln [13]
- Schlagfeste, recycelbare Kunststoffkotflügel [14]
- Wartungsfreie Gummifederachsen mit Einzerradaufhängung [15]
- Extra verstärkte Leuchtkästen [16] mit flexiblen Begrenzungsleuchten [17], für einen optimalen Beleuchtungsschutz
- Massive Gusskupplung für außerordentliche Stabilität und Robustheit [18]

Zubehör

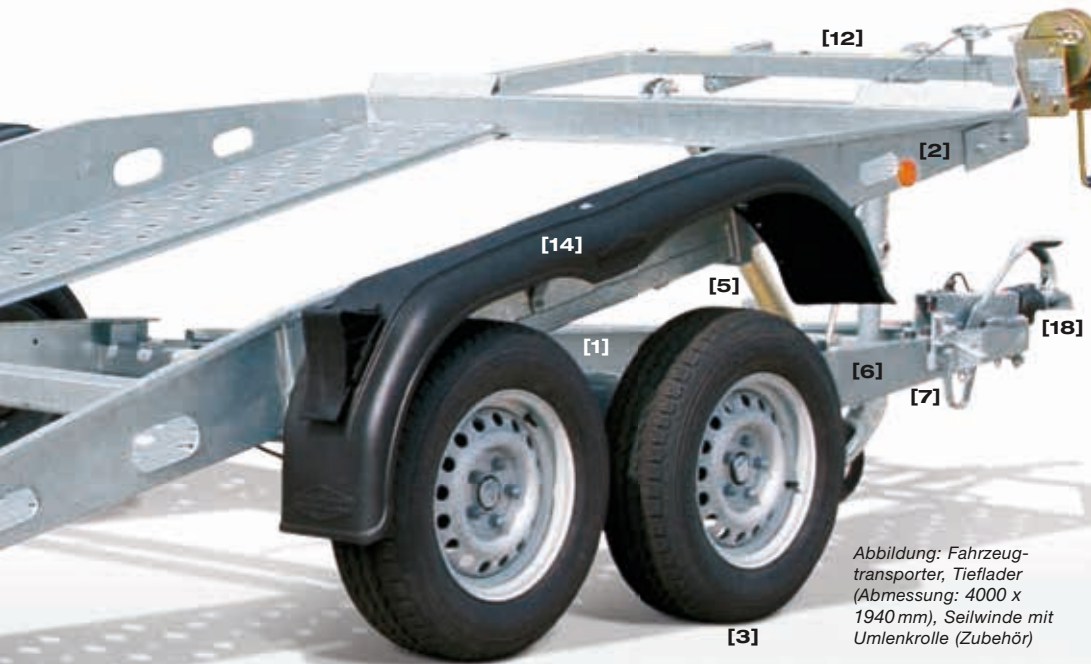
- Massive Sicherungsböcke für eine optimale Rückrollsicherung [19]
- Stabile, mechanische Seilwinde mit Umlenkrolle (3-fach verstellbar, 900 kg), für ein bequemes sowie sicheres Be- & Entladen [20]
- Ladefläche zwischen den Laufschienen geschlossen, mit einer stabilen, rutschhemmenden Siebdruckbodenplatte, mehrfach verleimt, wasserfest [21]
- Ladefläche zwischen den Laufschienen geschlossen, mit einer mit Alu-Riffelblech überzogenen Siebdruckbodenplatte – ideal für schwerste Beanspruchungen
- Ladefläche zwischen den Laufschienen mit einer Siebdruckbodenplatte geschlossen und komplett (inkl. Laufschienen) mit Alu-Riffelblech überzogen – ideal für hohe Punktbelastungen
- Radstoßdämpfer für eine hohe Laufruhe
- Reserverad mit massiver Halterung

Den kompletten Zubehörcatalog entnehmen Sie bitte unserer Preisliste. Ihr Böckmann Partner berät Sie gerne!



[6]

Sicher ist sicher:
Die massiven Sicherungsböcke (Zubehör) lassen sich individuell an das Fahrzeug anpassen sowie schnell und einfach an der Ladefläche montieren, für einen optimalen Rückrollschutz.



[13]

Alles im Griff:
Mit der stabilen, mechanischen Seilwinde (Zubehör) für ein bequemes und sicheres Be- und Entladen. Der Windenbock mit Umlenkrolle (3-fach über die gesamte Ladebreite verstellbar) ist serienmäßig installiert.

Komfort in Serie:
Die massive und optimal dimensionierte V-Deichsel für ein Mehr an Fahrkomfort (je länger die Deichsel, desto höher die Laufruhe). Zudem ist sie mit der Rahmenkonstruktion fest verschraubt und kann bei Bedarf schnell und kostengünstig ausgetauscht werden. Und noch mehr serienmäßig: Das autom. Stützrad – für ein schnelles und bequemes Hochkurbeln.



[19]

Hält dicht:
Die mit einer Siebdruckbodenplatte zwischen den Laufschienen geschlossene Ladefläche ist bestens geeignet für den Transport von Unfallwagen, die u. a. Flüssigkeit verlieren.



[20]



[21]

Ganz schön vielseitig.

Glänzende Aussichten: Ganz gleich, ob Sie ein Quad, einen Smart, einen Aufsitzrasenmäher oder ein Motorrad transportieren möchten. Mit dem Kleinwagentransporter der UT-AL-Serie machen Sie auf jeden Fall eine glänzende Figur. Dank des Aluminium-eloxierten Aufbaus mit hochwertiger V2A-Edelstahlverschraubung und der massiven Längsträgerkonstruktion (außer UT-AL 2515/75) in original Böckmann Profi-Qualität. Und mit dem umfangreichen Zubehörprogramm können Sie Ihren „Böckmann“ ganz nach Ihren Wünschen ausrüsten.

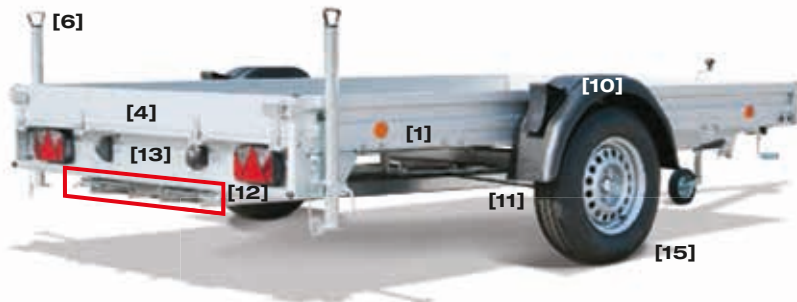
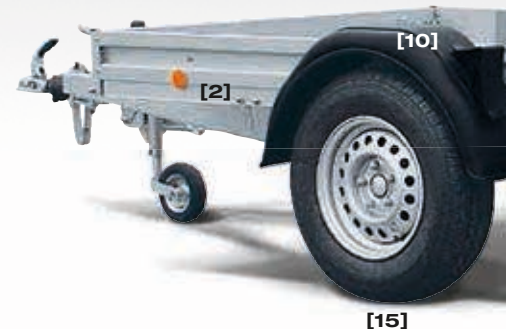

Wir machen Sie mobil:

Im Zusammenspiel mit den serienmäßig montierten, massiven Schiebepfüßen und den optional erhältlichen, unterschiebbaren Stahl-Auffahrschienen (rot gekennzeichnet) können Sie schnell und einfach Kleinfahrzeuge von A nach B transportieren.

Abbildung:
Stahl-Auffahrschienen
und Seilwinde (Zubehör)

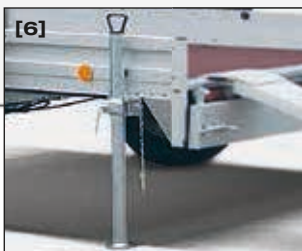
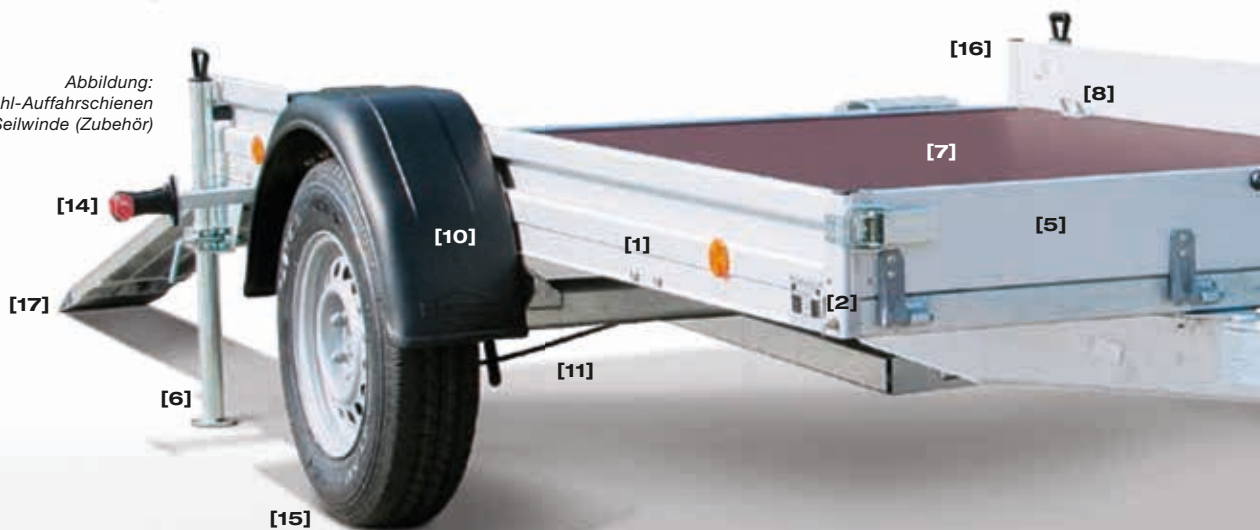

Halten was sie versprechen:

Die bereits serienmäßig montierten, massiven Schiebepfüßen für einen optimalen Stand beim Be- und Entladen.



Sicher unterwegs:
Mit vier Anbinderingen zur Transportsicherung Ihrer Ladung.



Gut unterwegs:
Mit der großdimensionierten Bereifung für optimale Fahreigenschaften.



Komfort in Serie:

Die massive und optimal dimensionierte V-Deichsel mit Stützrad für ein Mehr an Fahrkomfort (je länger die Laufrolle, desto höher die Laufruhe). Die Seilwinde ist als Zubehör erhältlich.



Klappe zu:

Alle UT-AL-Modelle sind serienmäßig mit einer klapp- und aushängbaren Hinterklappe sowie Stirnwand ausgerüstet – optimal für sperriges Transportgut.



Abbildung: Kleinwagentransporter, Tieflader, Stahl-Auffahrschienen (Zubehör)



Attraktive Finanzierungsangebote:

Sprechen Sie uns einfach an. Ihr Böckmann Partner berät Sie gerne – freundlich und kompetent!

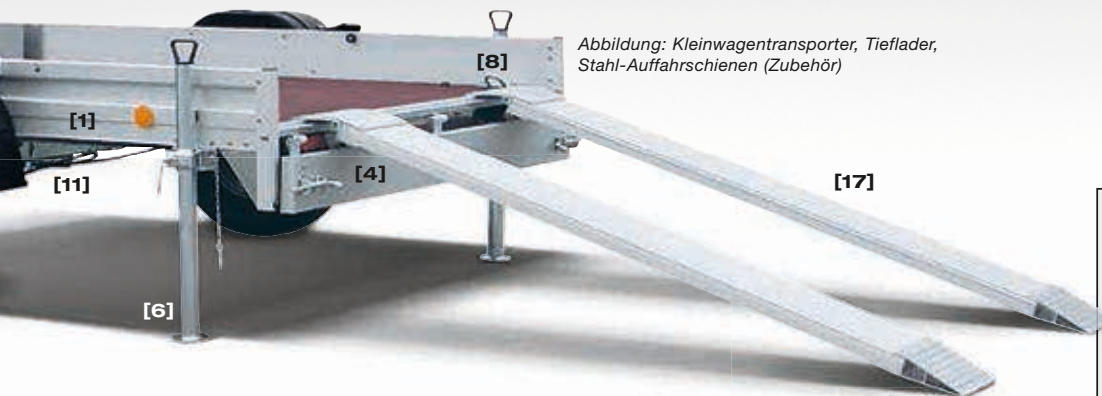
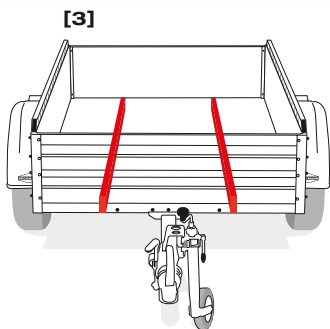

Alles im Griff:
Mit der stabilen, mechanischen Seilwinde mit Windenbock (Zubehör), für ein bequemes und sicheres Be- und Entladen.

Mit Sicherheit von Böckmann:
Zusätzliche versenkte Verzurrösen (Zubehör) sichern die Ladung.

Gute Fahrt:
Alle Kleinwagentransporter der UT-AL-Serie (außer UT-AL 2515/75) sind serienmäßig mit zwei massiven Längsträgern ausgerüstet. – Für optimale Stabilität und Fahreigenschaften.

Verlegen Sie Ihren Transport auf Schienen:
Die massiven, unterschiebbaren Stahl-Auffahrschienen (Zubehör) inkl. Schienenmagazinen lassen sich an unterschiedliche Spurbreiten anpassen (ab UT-AL 2515/135).



Grundausrüstung der Kleinwagentransporter, Tieflader

- Robuste, doppelwandige und eloxierte Aluminium-Bordwände (150 mm hoch) mit integriertem Aluminium-Rahmen [1]
- Hochwertige V2A-Edelstahlverschraubung am Aufbau [2]
- Praktische Tiefladeausführung, die Ladefläche liegt zwischen den Rädern, für einen niedrigen Auffahrwinkel und optimale Fahreigenschaften
- 2 massive Längsträger (ab UT-AL 2515/75) für optimale Stabilität [3]
- Hinterklappe [4] sowie Stirnrand [5] klappbar und herausnehmbar, für sperriges Transportgut und als Rückroll- und Anfahrssicherung
- Massive Schiebepfeiler für einen sicheren Stand beim Verladen [6]
- Stabile, rutschhemmende Siebdruckbodenplatte, mehrfach verleimt, wasserfest [7]
- 4 starre Anbinderinge für ein optimales Verzurren der Ladung [8]
- Massive, typgeprüfte und geschraubte V-Deichsel mit Stützrad [9], die kostengünstig und schnell austauschbar ist (außer UT-AL 2515/75)
- Schlagfeste, recycelbare Kunststoffkotflügel [10]
- Wartungsfreie Gummifederachsen mit Einzerradaufhängung [11]
- Große Sicherheitsbeleuchtung mit integrierter Nebelschlussleuchte [12] – die stabile Quertraverse [13] bietet optimalen Beleuchtungsschutz
- Flexible Begrenzungsleuchten – optimale Beleuchtung bei Nacht [14]
- Großdimensionierte Bereifung [15]
- 4 praktische Stahleckerungen bieten Einsteckmöglichkeiten für Plane und Spriegel [16]

Zubehör

- Massive, unterschiebbare Stahl-Auffahrschienen (inkl. Schienenmagazine) [17], verschiebbar zur Anpassung an unterschiedliche Spurbreiten mit 2000 kg Tragkraft* pro Paar
- Robuste Alu- oder Stahl-Auffahrschienen (in verschiedenen Ausführungen) an Bordwand innen befestigt
- Robuste Motorrad-Auffahrschiene an Bordwand innen befestigt
- Motorrad-Standschiene auf Anhängerboden befestigt
- Fahrradstandschiene mit Bügel
- Stabile, mechanische Seilwinde mit Windenbock, für ein bequemes und sicheres Be- und Entladen [18]
- Kastenaufsatz auf eine Bordwandhöhe von 350 mm
- Schwenk- und ausdrehbare Teleskopkurbelstützen (anstatt Schiebepfeiler)
- Versenkte Verzurrösen für ein sicheres Verzurren der Ladung [19]
- Radstoßdämpfer für eine hohe Laufruhe
- Alu-Riffelblech oder verzinkter Stahl auf der Siebdruckbodenplatte montiert für extreme Punktbelastungen

Den kompletten Zubehörcatalog entnehmen Sie bitte unserer Preisliste. Ihr Böckmann Partner berät Sie gerne!

* Angegebene Tragkraft gilt ausschließlich für Auffahrschienen. Bitte berücksichtigen Sie beim Beladen immer das zulässige Gesamtgewicht bzw. die Zuladung Ihres Anhängers. – Wir empfehlen die Auffahrschienen in Verbindung mit Stützen zu verwenden.

Ideal für Kleinfahrzeuge.

Mit dem kippbaren Aluminium-Kastenanhänger der TL-ALK-Serie profitieren Sie gleich vierfach: Erstens vom niedrigen Auffahrwinkel dank Tiefladekonstruktion – ideal für Arbeitsgeräte mit geringer Bodenfreiheit. Zweitens von den vielfältigen Einsatzmöglichkeiten – zum Transport von Aufsitzrasenmähern bis hin

zu kleineren Arbeitsmaschinen. Drittens von der bewährten Profi-Qualität mit original Böckmann Stirn- und Seitenwandgalerie (Zubehör) für ein punktgenaues Verzurren der Ladung und damit herausragender Transportsicherheit. Und viertens von der glänzenden Optik dank des eloxierten Aluminium-Aufbaus.



Abbildung:
Kippbarer Aluminium-Kastenanhänger, Einachser-Modell, gebremst, mit Stirn- und Seitenwandgalerie (Zubehör)



Attraktive Finanzierungsangebote:

Sprechen Sie uns einfach an. Ihr Böckmann Partner berät Sie gerne – freundlich und kompetent!



Schützend:
Der Gasdruckstoßdämpfer sorgt für ein leichtes Anheben und behutsames Absenken der Ladefläche, ohne sich die Finger zu quetschen.



Sicher verladen:
Mit den großen, massiven Winkelhebelverschlüssen ist ein schnelles Be- und Entladen möglich.



Sicher unterwegs:
Die Verzurrösen sind fest mit der Siebdruckbodenplatte verschraubt und ermöglichen eine optimale Sicherung der Ladung.



Rutschfest und stark:

Die robuste und feuerverzinkte Konstruktion der Auffahrrampe (500 mm lang) – mit einer Tragkraft von max. 300 kg – zeichnet sich besonders durch die Lochstanzung aus, welche die Rutschgefahr beim Verladen von Kleinfahrzeugen minimiert. Abbildung mit Seitenwandgalerie (Zubehör).



Besticht bis ins Detail:

Das eloxierte Aluminium-Doppelstegprofil überzeugt durch hohe Stabilität, Langlebigkeit und eine glänzende Optik.



Abbildung: **MT-ST-Serie**
Baumaschinentransporter mit hochklappbaren, verschiebbaren Auffahrschienen, Tandem-Modelle, gebremst



In Fahrt gekommen?

Mehr Informationen zu weiteren Maschinentransportern erhalten Sie im aktuellen Böckmann Prospekt. Fordern Sie ihn einfach an unter
Telefon: +49 (0) 44 72/8 95-0

Grundausstattung der kippbaren Aluminium-Kastenanhänger, Tieflader

- Idealer Auffahrwinkel durch eine niedrige Ladehöhe
- Leichtes Anheben der Ladefläche beim Verladevorgang durch einen Gasdruckstoßdämpfer [2]
- Stirnwand fest [3]
- Massive, verzinkte Auffahrrampe aus Stahl-Lochblech (500 mm lang, max. Tragkraft 300 kg) [4]
- Große, massive Winkelhebelverschlüsse – für ein schnelles Be- und Entladen [5]
- Schlagfeste, recycelbare Kunststoffkotflügel [6]
- Massive Verzurrösen [7]:
4 Stück bis Innenlänge 2515 mm
6 Stück ab Innenlänge 3015 mm

Zubehör

- Stirn- und Seitenwandgalerie
- Flachplane
- Plane und Spiegel
- Alu-Riffelblech oder verzinktes Stahl auf der Siebdruckbodenplatte montiert
- Radstoßdämpfer für eine hohe Laufruhe (gebremste Version)
- Reserverad mit massiver Halterung
- Stützrad
- Versenkte Zurrösen für ein sicheres Verzurren der Ladung
- Fahrradstandschiene auf Boden befestigt
- Motorradstandschiene auf Boden befestigt



Einfache Auffahrt





















Massive, verzinkte Auffahrrampe aus Stahl-Lochblech (500 mm lang, max. Tragkraft 300 kg)

Modellvarianten im Überblick

L x B x H (mm)	Ges.-Gew. (kg)
2100 x 1300 x 350	750
2515 x 1300 x 350	750/1350
3015 x 1500 x 350	1350/1500

Weitere technische Daten sowie die genaue Modellbezeichnung finden Sie auf Seite 16. Ihr Böckmann Partner berät Sie gerne – freundlich und kompetent.

Von Profis für Profis: Fahrzeugtransporter von Böckmann.

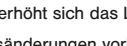
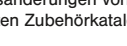
	Modell	Aufbau-Innenmaße			Gesamtgewicht kg	Nutzlast kg	Längsträger	Ladehöhe mm	Kippwinkel
		Länge mm	Breite mm	Höhe mm					
TPV TRAILERS TBH-Serie Fahrzeugtransporter, Hochlader	 TBH 26-A	4070	2040	95	2600	2000	4	-	-
TPV TRAILERS MU-/MB-Serie Motorradtransporter, Universaltransporter, Tieflader	 MU 2	2050	1150	-	750	595	3	-	-
	 MB 2	2020	1150	-	1000	794	4	-	-
	 MU-P2	2020	1075	100	750	620	3	-	-
	 MU-P3	2435	1235	95	750	592	3	-	-
	 MU-P4	2435	1435	95	750	584	3	-	-
	 MB-P4	2435	1435	95	1300	1014	4	-	-
UT-ST-Serie Universaltransporter, Tieflader	 UT-ST 4019/27	4030	1900	150	2700	2033	5	530	-
	 UT-ST 4019/35	4030	1900	150	3500	2755	5	555	-
AH-Serie Fahrzeugtransporter, Hochlader	 AH 4320/27	4300	2080	-	2700	1866	-	598	10°
	 AH 4320/30	4300	2080	-	3000	2123	-	598	10°
	 AH 4320/35	4300	2080	-	3500	2565	-	598	10°
AT-Serie Fahrzeugtransporter, Tieflader	 AT 4019/27	4000	1940	-	2700	2080	-	480	13,5°
UT-AL-Serie Kleinwagentransporter, Tieflader	 UT-AL 2515/75	2515	1500	150	750	545	2 (Querträger)	495	-
	 UT-AL 2515/135	2515	1500	150	1350	999	2	520	-
	 UT-AL 3018/135	3015	1850	150	1350	940	2	520	-
	 UT-AL 3018/15	3015	1850	150	1500	1090	2	520	-
TL-ALK-Serie Kippbarer Aluminium-Kastenanhänger, Tieflader	 TL-ALK 2113/75	2100	1300	350	750	583	-	500	-
	 TL-ALK 2513/75	2515	1300	350	750	566	-	500	-
	 TL-ALK 2513/135	2515	1300	350	1350	1081	-	540	-
	 TL-ALK 3015/135	3015	1500	350	1350	1038	-	540	-
	 TL-ALK 3015/15	3015	1500	350	1500	1176	-	540	-

Durch Hinzufügen von Zubehör erhöht sich das Leergewicht (Grundgewicht). Die Nutzlast wird dadurch reduziert.

Konstruktions- und Ausstattungsänderungen vorbehalten. Gewichte und Maße annähernd, Änderungen durch Zusatzausstattungen möglich, Abbildungen entsprechen zum Teil nicht der Grundausstattung. Den kompletten Zubehörkatalog entnehmen Sie bitte unserer Preisliste. Ihr Böckmann Partner berät Sie gerne! Entdecken Sie weitere Böckmann Transportlösungen:



Ihr Böckmann Partner
für Beratung und Service:

