

Pferdeanhänger Gesamtprogramm

Holz-, Alu-, Voll-Poly Modelle sowie
Kutschen- und Spezialanhänger



Competence in Trailers



Lassen Sie sich überzeugen



Unsere Argumente machen es Ihnen leicht, ein überzeugter Anhänger der hochwertigen Humbaaur Produkte zu werden.

30 Jahre Erfahrung

Seit etwa drei Jahrzehnten gehören wir zu den führenden Herstellern von Pkw-Anhängern. Über 650.000 Anhänger haben seit der Gründung unser Firmengelände verlassen. Inzwischen fertigen wir jedes Jahr um die 50.000 Stück. Diesen Erfahrungsschatz erkennen Sie an jedem unserer Anhänger wieder.

Hohe Qualität

Robust und langlebig – so muss ein Anhänger sein. Wir erreichen dieses Ziel mit hervorragenden Komponenten und erstklassiger Verarbeitung. Ehe wir einen Anhänger ausliefern, prüfen wir jeden auf Herz und Nieren.

Vielfältige Transportlösungen

Unser Angebot deckt ein besonders weites Einsatzgebiet ab. Ob Sie privat oder gewerblich einen Anhänger suchen: Bei uns finden Sie für unterschiedlichste Anwendungen das passende Modell. Wählen Sie zwischen einem zulässigen Gesamtgewicht von 750 kg bis zu 40 t.

Große Auswahl an Zubehör

Sie stellen sehr individuelle Anforderungen an Ihren Anhänger? Mit vielen passenden Zubehörteilen kann sich jeder die umfassende Serienausstattung seinem Bedarf entsprechend erweitern.

Einsatzfreudiger Kundenservice

Ihr Fachhändler in der Nähe betreut Sie mit Ihrem Anhänger bis 3,5 t. Besitzer von Anhängern ab 5 t Gesamtgewicht können unseren Direktservice nutzen. Ob Sie ein Ersatzteil benötigen, oder eine Frage zum Gebrauch haben – wir und Ihr Händler vor Ort sind für Sie da.

Hochwertige Komponenten

Qualität zeigt sich im Detail – Humbaaur verwendet deshalb ausschließlich hochwertige Fahrzeugkomponenten von namhaften Herstellern. Wir tauschen kontinuierlich Erfahrungen mit unseren Lieferanten aus. So können wir die Produkte laufend optimieren.

Made in Germany

Ob Sie sich für eines unserer 415 Serienmodelle entscheiden oder ein Sondermodell ganz nach Ihren individuellen Anforderungen in Auftrag geben: Alle unsere Anhänger entwickeln und fertigen wir nach dem neuesten Stand der Technik. Sie erhalten erstklassige »Qualität made in Germany«.

Ich bin ein **Anhänger!**

Weil HUMBAUR etwas von Pferden versteht.

Michaela Reitmayer, Reiterin, Hannover

Behalten Sie die Übersicht

Inhaltsverzeichnis

Ich bin ein Anhänger! – Lassen Sie sich überzeugen	2
EquiSpace® – mehr Komfort für Ihr Pferd	4
AERO-Bug und RTM-Verfahren – die Vorteile einer neuen Generation	6
EquiDrive® – mit Sicherheit beste Fahrstabilität	7
Die Sattelkammer – maximaler Nutzwert	8
Höchste Qualität bis ins Detail	9
Holz-Poly-Klasse	
Single	12
Balios® SPIRIT	14
Balios®	16
Balios® AERO	18
Alu-Poly-Klasse	
Single Alu	22
Xanthos® SPIRIT	24
Xanthos®	26
Xanthos® AERO	28
Voll-Poly-Klasse	
Zephir®	32
Zephir® AERO	34
Pegasus	38
Maximus	40
Spezial-Klasse	
Kutschenanhänger	44
Trio	46
Island	47
Optionales Zubehör	48
Wir bei Humbaur	51



Competence in Trailers



EquiSpace® – mehr Komfort für Ihr Pferd

Unser Raumkonzept für eine angenehme und sichere Reise

Das durchdachte Humbaur EquiSpace®-Innenraumkonzept sorgt für maximale Platzverhältnisse der Pferde beim Transport im Anhänger und ist bei den Modellen **Balios®**, **Xanthos®** und **Zephir®** sowie den jeweiligen **AERO-Versionen** serienmäßig integriert.

Das weit nach vorn gezogene Dach bietet Ihrem Pferd auf Ohrenhöhe eine großzügige Kopffreiheit. Die Innenhöhe beträgt in diesem Bereich ca. 2300 mm.

Die geteilten, gepolsterten und ausgeformten Brust- und Heckstangen können auf drei unterschiedlichen Ebenen und Tiefen individuell eingehängt werden (**neu auch bei den Modellen Pegasus und Maximus**). Somit lässt sich die Stallgröße im Anhänger vom Kleinpferd bis zum Großpferd genau anpassen. Die bewährte Verriegelung wurde aus Sicherheitsgründen und vielfachen Kundenwunsch beibehalten.

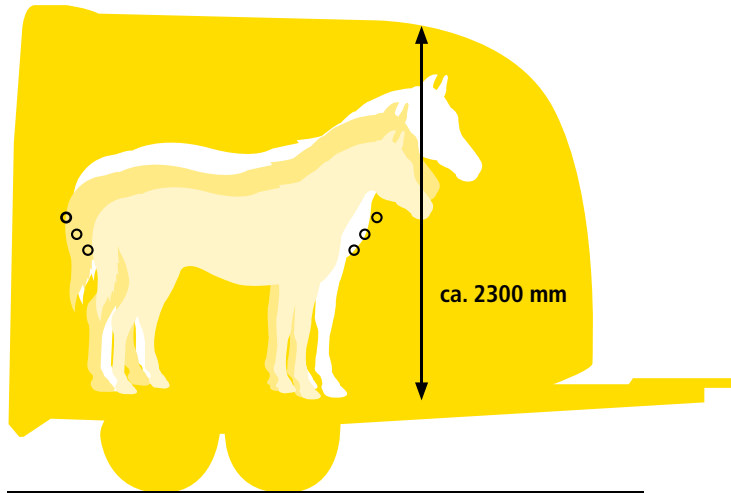

Die neuen Halterungen für Brust- und Heckstangen.



Drei Höhen und Längen sind individuell einstellbar.

Exklusiv bei Balios®, Xanthos®, Zephir® und den AERO-Modellen

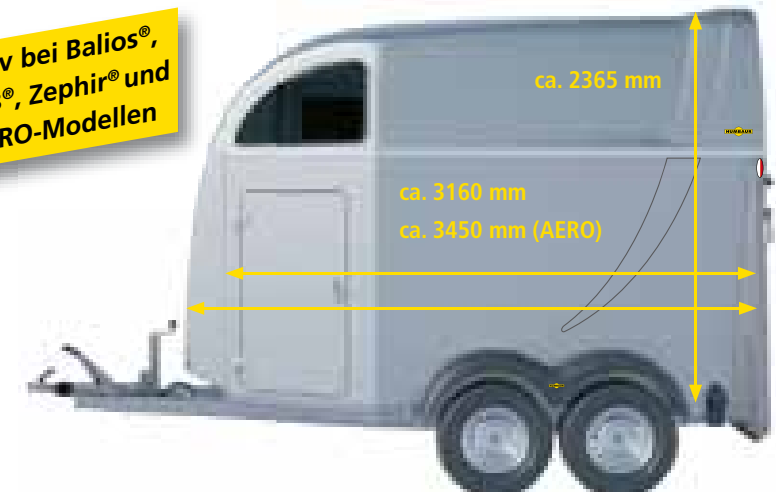



Die Vorteile einer neuen Generation

Exklusiv bei den Modellen Balios®, Xanthos® und Zephir®

Die AERO-Modelle

Die Modelle **Balios®**, **Xanthos®** und **Zephir®** sind auch als **AERO-Modelle** lieferbar. Der Poly-Bug fügt sich harmonisch in das Design des Anhängers und komplettiert die neue Formensprache. Er sorgt für eine verbesserte Aerodynamik und dadurch einen geringeren Treibstoffverbrauch.

Die **AERO-Modelle** erweitern auch die Nutzbarkeit Ihres Humbaur Pferdeanhängers. Sie haben in der serienmäßigen Sattelkammer um ca. 20 % mehr Platz für Ihre wertvollen Sättel und weiteres persönliches Zubehör.

Die innen liegende Kunststoffwanne definiert den zusätzlichen Platz im Bug und dichtet den Innenraum gegen Feuchtigkeit und Luftzug von außen ab.



Der AERO-Bug sorgt für eine verbesserte Aerodynamik, mehr Platz, weniger Kraftstoffverbrauch und einen attraktiven Look.

Serienmäßig bei Balios®, Xanthos®, Zephir® und den AERO-Modellen



Die glatten Oberflächen im Innenraum vermindern ein Verletzungsrisiko und erleichtern die Reinigung.

RTM – mehr Qualität und verbesserter Umweltschutz

Beim Resin Transfer Moulding (RTM) handelt es sich um ein Harzinjektionsverfahren mit geschlossenen Formen. Die Vorteile sind eine konstant hohe Qualität, sowohl außen als auch im Inneren des Bauteils. So entstehen Leichtbauteile (z. B. Dach oder Seitenwände), die beidseitig glatte Oberflächen aufweisen. Sie sind schmutzabweisend und leicht zu reinigen.

Humbaur verfügt über eine eigene GFK-Fertigung, die eine gleichbleibend hohe Produktqualität **»made in Germany«** gewährleistet. Der Schutz der Umwelt und der Mitarbeiter wurde bei dieser umweltfreundlichen Produktion wesentlich verbessert.

Mit Sicherheit beste Fahrstabilität

Das EquiDrive® Fahrwerk für sicheren Kontakt zur Straße



Das Humbaur EquiDrive® Fahrwerk bietet durch sein feuerverzinktes Längsträger-Fahrgestell höchste Stabilität und dadurch beste Sicherheit. Mit einem deutlich niedriger positionierten Schwerpunkt sorgt es für ein ruhiges Fahrverhalten für Fahrer und Pferd – auch im schwierigen Gelände.

Die Vorteile

- ▶ Die niedrige Ladehöhe sorgt für einen flachen Auflaufwinkel.
- ▶ Leichte Begehbarkeit des Anhängers.
- ▶ Alle Rahmenbauteile und Achsen lassen sich bei Bedarf auch einzeln auswechseln.

EquiDrive® PLUS Fahrwerk für ein Maximum an Sicherheit

Das neue Humbaur EquiDrive® PLUS Fahrwerk, serienmäßig bei **Maximus** und **Pegasus**, bei **Balios® 2700**, **Xanthos® 2700**, **Zephir® 2700** und den jeweiligen **AERO 2700 Modellen**, bietet durch seine komplette Ausstattung viele Vorteile und maximale Sicherheit für Ihre Pferde während des Transports im Anhänger. Ein Alleinstellungsmerkmal ist dabei sicherlich der optionale Einsatz eines ETS Systems – das ESP für den Pferdeanhänger!

Die besonderen Vorteile

- ▶ Deutlich niedrigerer positionierter Schwerpunkt
- ▶ Automatische Nachstellung der Bremse sorgt für ein gleichbleibend optimales Bremsverhalten des Anhängers.
- ▶ Weitestgehende Wartungsfreiheit der Bremsanlage
- ▶ Erstmals ist im Nutzfahrzeugbereich der Einsatz eines ETS Systems möglich, das den Anhänger durch gezieltes Abbremsen einzelner Räder wieder zurück in die Spur bringt (optional erhältlich).
- ▶ Erfüllt bereits heute zukünftige Gesetzesvorgaben
- ▶ Gesamtgewicht bis zu 2,7 t möglich
- ▶ Stabile Gusskugelumkupplung
- ▶ Leicht zu bedienender, flacher Handbremshebel

Die Sattelkammer – maximaler Nutzwert

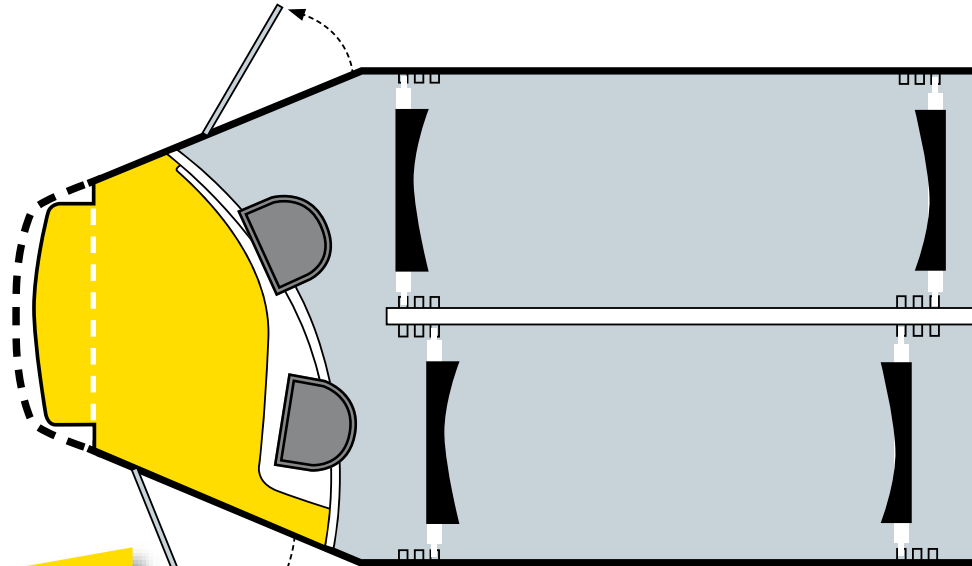

EquiSpace® und Sattelkammer mit AERO-Bug (Schnittmodell).

Exklusiv bei den Modellen Balios®, Xanthos® und Zephir®



Glatte Oberflächen im Innenraum schonen die Sättel beim Transport.



2 Trensenhalter serienmäßig.



Spiegel und Staunetz in der Sattelkammertüre serienmäßig.

Extra viel Platz für Ihre Sättel und persönliches Zubehör

Statten Sie Ihren Pferdeanhänger **Balios®** und **Xanthos®** mit einer Sattelkammer aus und profitieren so von noch mehr Nutzwert. Übrigens, der **Zephir®** und alle **AERO-Modelle** werden serienmäßig mit Sattelkammer ausgeliefert.

- ▶ Der Anhänger ist mit einer zweiten sehr großen Türe (ca. 700 x 1200 mm) ausgerüstet.
- ▶ Die Sattelkammer besitzt ein großes Stauvolumen mit einer Tiefe von ca. 1300 mm, einer Höhe von ca. 1330 mm und einer Breite von ca. 600 mm (AERO-Modelle: ca. 860 mm).
- ▶ Als Standardversion oder als Westerausführung mit neuem Halter für Westensättel erhältlich.
- ▶ 3 Heunetzringe (1 x Dach, 2 x Seitenwand)

Serienausstattung der Sattelkammer

- ▶ 2 abnehmbare Futtertröge, die vom jeweiligen Pferd sehr gut erreichbar sind.
- ▶ Spiegel und Staunetz
- ▶ 2 Trensenhalter
- ▶ 3 Universalhaken (z. B. für Sporen und Gerte)
- ▶ Entwässerungsöffnung für leichte Reinigung
- ▶ Belüftungsvorrichtungen
- ▶ Ablagefach und -stange in allen AERO-Modellen

Höchste Qualität bis ins Detail

AluBiComp – der Boden, der alles mitmacht

Der Humbaur AluBiComp Boden ist nicht nur resistent gegen Feuchtigkeit, sondern erhöht durch sein geringes Eigengewicht (30 % geringer als Holz) auch die Nutzlast Ihres Pferdeanhängers. Dank seinem durchdachten Aufbau ist er unverrottbar und unverformbar. Er zeichnet sich besonders durch seine Langlebigkeit aus.

Die Verbundplattenkonstruktion setzt sich aus zwei Decklagen, die aus einem speziell beschichteten Aluminiumblech bestehen und einem Polypropylen-Hartschaumkern zusammen. Die spezielle Beschichtung der Aluminiumplatten verhindert Oxidation, z. B. durch Ammoniak aus den Fäkalien der Pferde.

Serienmäßig im **Xanthos®** und **Xanthos® AERO, Maximus, Pegasus** und **Xanthos® Kutsche**. Alle weiteren Humbaur Pferdeanhänger können optional mit dem AluBiComp Boden ausgestattet werden.

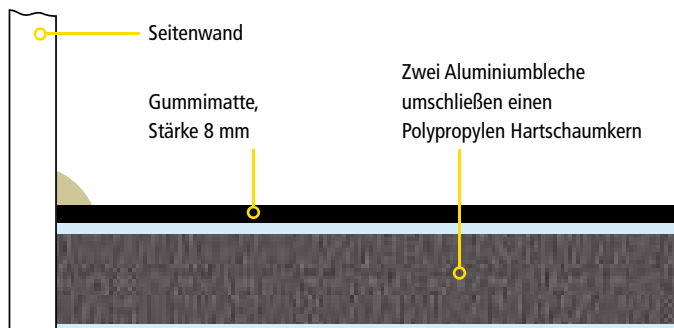

Optimales Raumklima für Ihr Pferd



Das Windschott

Das exklusive Humbaur Windschott bietet eine zugfreie Belüftung und eine kontinuierliche Luftzirkulation. Das feinporige Netz lässt einen Luftaustausch zu und weist Regenwasser ab, da die Durchlässe kleiner als Wassertropfen sind. Das Wasser bleibt außen hängen und läuft nach unten ab.



Das Windschott lässt viel Licht und Luft in den Innenraum.

Zudem ist das Windschott mit einem Easy-Roll-System ausgestattet, das beim Öffnen für ein schnelles und geräuscharmes Aufrollen sorgt – die Pferde werden nicht durch das Hochschnellen des Planenrollos erschreckt.

Die Feinporigkeit des Netzes lässt genug Licht durch und sorgt für einen hellen Innenraum.



Das Windflap

Das Humbaur Windflap bietet durch die in die Voll-Poly-Heckklappe integrierten Belüftungsöffnungen eine zugfreie Innenraumbelüftung. Regenwasser wird abgewiesen. Zudem ist das Windflap mit einem Klapp-System ausgestattet, so dass durch die integrierten Gasdruckdämpfer ein leichtes Öffnen mit einer Hand und ein sanftes Emporgleiten und Fixieren gewährleistet wird.

Das Humbaur Windflap – die perfekte Ergänzung für Ihren Voll-Poly-Anhänger.

**Serienmäßig und
exklusiv nur bei
Maximus und Pegasus**



Holz-Poly-Klasse

Single

Balios[®] SPIRIT



Balios[®]

Balios[®] AERO

Technische Daten

Single 1600

Zul. Gesamtgewicht (kg)	1600
Nutzlast (kg)	973
Länge Gesamt (mm)	4480
Breite Gesamt (mm)	1880
Höhe Gesamt (mm)	2850
Länge Innen (mm)	3150
Breite Innen (mm)	1350
Höhe Innen (mm)	2280
Bereifung (Zoll)	14

- 1 Exklusives Windschott
- 2 Durchgehende Brust- und Heckstangen, mit Panikentriegelung



Single – Holz-Poly-Klasse für 1 Pferd

Konzipiert für Stute und Fohlen –
ideal im täglichen Gebrauch.



- 1 Längsträger-Fahrgestell verzinkt**
- 2** Aufbau aus **hochwertigen, kunststoffbeschichteten und UV-beständigen Bordwänden** 18 mm stark; Seitenwand in Schwarz
- 3 Polyhaube** in Silbergrau mit **getönten Ausstellfenstern**
- 4 13-poliger Stecker** mit Rückfahr- und Nebelscheinwerfer
- 5 Phenolharzbeschichtete Bodenplatte, mehrfach wasserfest verleimt, 18 mm stark, ohne Gummiboden**
- 6** Massives, umlaufendes **Rahmenprofil (verzinkt)**
- 7** Elegante verzinkte hintere **Heckabstützung mit integrierter Beleuchtung**
- 8** Einstiegstüre mit **3-Punkt-Verriegelung**
- 9** **Auflaufklappe** mit Gummigranulatmatte
- 10** **Brust- und Heckstange** durchgehend, Bruststange von außen lösbar
- 11** **Exklusives Windschott** für zugfreie Innenraumbelüftung
- 12** **Innenbeleuchtung**
- 13** Stützrad Standard
- 14** Bereifung für 100 km/h geeignet

**Optionales Zubehör
auf den Seiten 48/49**



Trittstufe an der Auflaufklappe.

Technische Daten

Balios® SPIRIT 2000

Zul. Gesamtgewicht (kg)	2000
Nutzlast (kg)	1253
Länge Gesamt (mm)	4642
Breite Gesamt (mm)	2235
Höhe Gesamt (mm)	2880
Länge Innen (mm)	3157
Breite Innen (mm)	1714
Höhe Innen (mm)	2364
Bereifung (Zoll)	14



2

4



1

3

- 1 EquiDrive® Standard Fahrgestell
- 2 Getönte Ausstellfenster
- 3 Integrierte Mehrkammerleuchte
- 4 Geteilte und gepolsterte Brust- und Heckstange mit Panikentriegelung

Balios® SPIRIT – Holz-Poly-Klasse für 2 Pferde

Der günstige Einstieg in die Holz-Poly-Klasse – höchste Qualität auch für wenig Geld.



- 1 Längsträger-Fahrgestell EquiDrive® Standard
- 2 Aufbau aus **hochwertigen, kunststoffbeschichteten und UV-beständigen Bordwänden** 18 mm stark. Seitenwand in Schwarz
- 3 **Polyhaube** in Grau mit **getönten Ausstellfenstern**
- 4 **13-poliger Stecker** mit Rückfahr- und Nebelscheinwerfer
- 5 **Phenolharzbeschichtete Bodenplatte, mehrfach wasserfest verleimt, 21 mm stark**, ohne Gummiboden
- 6 Massives, umlaufendes **Rahmenprofil (verzinkt)**
- 7 Elegante verzinkte hintere **Heckabstützung mit integrierter Beleuchtung**
- 8 Große Einstiegstüre mit **3-Punkt-Verriegelung**
- 9 **Auflaufklappe** mit Gummigranulatmatte
- 10 Geteilte und gepolsterte **Brust- und Heckstangen, mit Panikverriegelung**
- 11 **Innenbeleuchtung**
- 12 Stützrad Standard
- 13 Bereifung für 100 km/h geeignet

Optionales Zubehör
auf den Seiten 48/49

Technische Daten

Balios® 2000/2400/2700

Zul. Gesamtgewicht (kg)	2000	2400	2700
Nutzlast (kg)	1152	1552	1852
Länge Gesamt (mm)			4642
Breite Gesamt (mm)			2235
Höhe Gesamt (mm)	2890	2890	2870
Länge Innen (mm)			3157
Breite Innen (mm)			1714
Höhe Innen (mm)			2364
Bereifung (Zoll)			15

Hinweis:

Das Modell Balios® 2700 ist serienmäßig mit einem EquiDrive® PLUS Fahrwerk ausgestattet!

- 1 Halterungen für längs- und höhenverstellbare Brust- und Heckstangen
- 2 EquiSpace®-Innenraumkonzept
- 3 Getönte Ausstellfenster, 5-fach verstellbar
- 4 EquiDrive® Standard oder EquiDrive® PLUS Fahrwerk



1 2



3 4

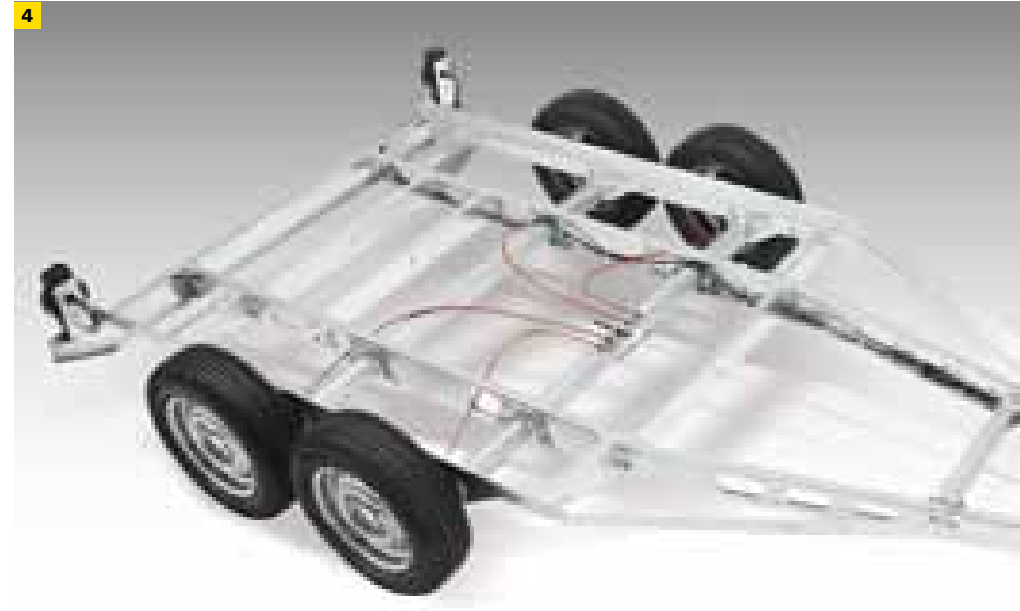

Balios® – die neue Holz-Poly-Klasse

Der Einstieg in die neue Anhänger-Klasse bringt viel Komfort und Sicherheit für Ihr Pferd.



- 1 Längsträger-Fahrgestell EquiDrive® Standard (Balios® 2700 mit EquiDrive® PLUS Fahrwerk mit automatischer Nachstellung der Bremse und Radstoßdämpfer)**
- 2 Seitenwände** aus hochwertigen, kunststoffbeschichteten und UV-beständigen Bordwänden, 18 mm stark. Seitenwand Schwarz
- 3 Polyhaube** in Silber oder Black Metallic mit **getönten Ausstellfenstern** im neuen Design, **5-fach verstellbar**
- 4 13-poliger Stecker** mit Rückfahr- und Nebelscheinwerfer
- 5 Phenolharzbeschichtete Bodenplatte, mehrfach wasserfest verleimt, 21 mm stark, mit Gummiboden 8 mm stark eingeklebt und versiegelt**
- 6 Massives, umlaufendes und feuerverzinktes Rahmenprofil**
- 7 Elegante, feuerverzinkte hintere Heckabstützung mit integrierter Beleuchtung**
- 8 Große Einstiegstüre mit 3-Punkt-Verriegelung**
- 9 Auflaufklappe** mit Gummigranulatmatte
- 10 Geteilte und gepolsterte Brust- und Heckstangen höhen- und längenverstellbar mit Panikentriegelung**
- 11 Innenbeleuchtung**
- 12 Exklusives Windschott** für zugfreie Innenraumbelüftung
- 13 Automatik-Stützrad**, mittig montiert
- 14 Bereifung** für 100 km/h geeignet. Modell Balios® 2700 inkl. Radstoßdämpfer und 100 km/h Bestätigung

Optionales Zubehör
auf den Seiten 48/49

Technische Daten

Balios® AERO 2000/2400/2700

Zul. Gesamtgewicht (kg)	2000	2400	2700
Nutzlast (kg)	1119	1519	1826
Länge Gesamt (mm)	4642		
Breite Gesamt (mm)	2235		
Höhe Gesamt (mm)	2890	2890	2870
Länge Innen (mm)	3447		
Breite Innen (mm)	1714		
Höhe Innen (mm)	2364		
Bereifung (Zoll)	15		

Hinweis:

Das Modell Balios® AERO 2700 ist serienmäßig mit einem EquiDrive® PLUS Fahrwerk ausgestattet!

- 1 Serienmäßiges Windschott
- 2 Dynamischer AERO-Bug
- 3 Ausgeformte Brust- und Heckstangen, längs- und höhenverstellbar
- 4 Serienmäßige Sattelkammer

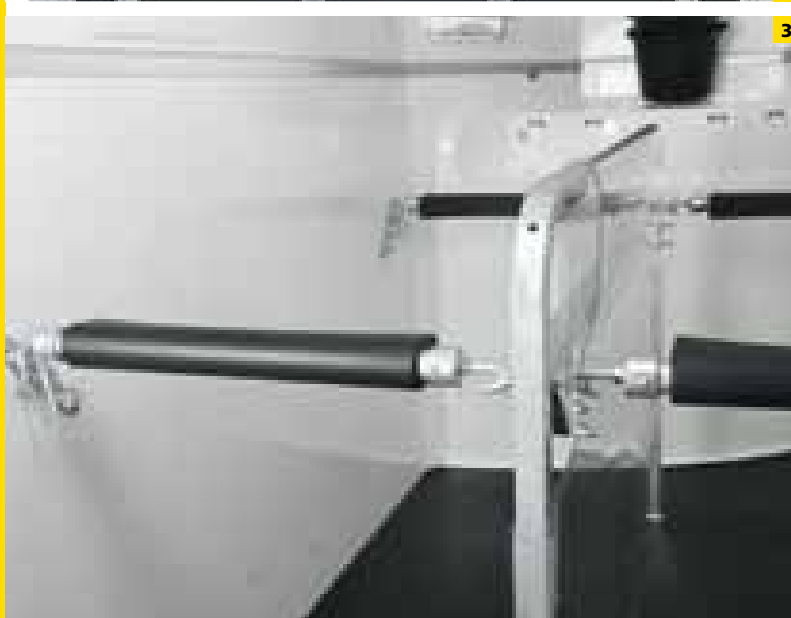

Balios® AERO – das Nutzwert-Modell

Das AERO-Modell mit vielen Vorteilen – nicht nur für die Aerodynamik.



- 1 Längsträger-Fahrgestell EquiDrive® Standard** (Balios® AERO 2700 mit EquiDrive® PLUS Fahrwerk mit automatischer Nachstellung der Bremse und Radstoßdämpfer)
- 2 AERO-dynamischer Bug** in Silber oder Black Metallic
- 3 Polyhaube** in Silber oder Black Metallic mit **getönten Ausstellfenstern** im neuen Design, **5-fach verstellbar**
- 4 Abschließbare Sattelkammer mit Sattelhalter, Trensenhalter, Spiegel und Netz** (o. Abbildung)
- 5 Seitenwände** aus hochwertigen, kunststoffbeschichteten und UV-beständigen Bordwänden, 18 mm stark, Seitenwand Schwarz
- 6 13-poliger Stecker** mit Rückfahr- und Nebelscheinwerfer
- 7 Phenolharzbeschichtete Bodenplatte, mehrfach wasserfest verleimt**, 21 mm stark mit **Gummiboden**, 8 mm stark eingeklebt und versiegelt
- 8 Massives, umlaufendes und feuerverzinktes Rahmenprofil**
- 9 Elegante, feuerverzinkte hintere Heckabstützung mit integrierter Beleuchtung**
- 10 Große Einstiegstüre mit 3-Punkt-Verriegelung**
- 11 Auflaufklappe** mit Granulatmatte
- 12 Geteilte und gepolsterte Brust- und Heckstangen höhen- und längenverstellbar mit Panikentriegelung**
- 13 Innenbeleuchtung**
- 14 Exklusives Windschott** für zugfreie Innenraumbelüftung
- 15 Automatik-Stützrad**, mittig montiert
- 16 Bereifung** für 100 km/h geeignet. Modell Balios® AERO 2700 inkl. Radstoßdämpfer und 100 km/h Bestätigung

**Optionales Zubehör
auf den Seiten 48/49**



Alu-Poly-Klasse

Xanthos[®] SPIRIT

Single Alu



Xanthos[®]

Xanthos[®] AERO

Technische Daten

Single Alu 1600

Zul. Gesamtgewicht (kg)	1600
Nutzlast (kg)	928
Länge Gesamt (mm)	4480
Breite Gesamt (mm)	1880
Höhe Gesamt (mm)	2850
Länge Innen (mm)	3140
Breite Innen (mm)	1335
Höhe Innen (mm)	2280
Bereifung (Zoll)	14



1 2

3



- 1 Seitenwände aus hochwertigen Aluminiumprofilen
- 2 Durchgehende Brust- und Heckstangen, mit Panikentriegelung
- 3 Längs verstellbare Heckstange



Single Alu – Alu-Poly-Klasse für 1 Pferd

Ideal für Stute mit Fohlen sowie für den täglichen Gebrauch.



Innenbeleuchtung

- 1** Längsträger-Fahrgestell verzinkt
- 2** Seitenwände aus hochwertigen eloxierten Aluminiumprofilen 25 mm stark
- 3** Polyhaube in Silbergrau mit getönten Ausstellfenstern
- 4** 13-poliger Stecker mit Rückfahr- und Nebelscheinwerfer
- 5** Phenolharzbeschichtete Bodenplatte, mehrfach wasserfest verleimt, 18 mm stark, ohne Gummiboden
- 6** Massives, umlaufendes Rahmenprofil (verzinkt)
- 7** Elegante verzinkte hintere Heckabstützung mit integrierter Beleuchtung
- 8** Einstiegstüre mit 3-Punkt-Verriegelung
- 9** Auflaufklappe mit Gummigranulatmatte
- 10** Brust- und Heckstange durchgehend, Bruststange von außen lösbar
- 11** Exklusives Windschott für zugfreie Innenraumbelüftung
- 12** Innenbeleuchtung
- 13** Stützrad Standard
- 14** Bereifung für 100 km/h geeignet

Optionales Zubehör auf den Seiten 48/49



Exklusives Windschott

Technische Daten

Xanthos® SPIRIT 2000

Zul. Gesamtgewicht (kg)	2000
Nutzlast (kg)	1250
Länge Gesamt (mm)	4642
Breite Gesamt (mm)	2235
Höhe Gesamt (mm)	2880
Länge Innen (mm)	3157
Breite Innen (mm)	1714
Höhe Innen (mm)	2364
Bereifung (Zoll)	14

- 1 Seitenwände aus hochwertigen, eloxierten Aluprofilen
- 2 Exklusives Windschott (optional)
- 3 Geteilte und gepolsterte Brust- und Heckstangen mit Panikentriegelung



Xanthos® SPIRIT – Alu-Poly-Klasse für 2 Pferde

Der Xanthos® SPIRIT als preisgünstiger Einstieg in den Alu-Polybereich.



Innenbeleuchtung

- 1 Längsträger-Fahrgestell EquiDrive® Standard
- 2 Seitenwände aus **doppelwandigen, eloxierten Aluminiumprofilen**
- 3 **Polyhaube** in Grau (optional in Black Metallic) mit **getönten Ausstellfenstern**
- 4 **13-poliger Stecker** mit Rückfahr- und Nebelscheinwerfer
- 5 Phenolharzbeschichtete Bodenplatte, **mehrfach wasserfest verleimt, 21 mm stark**
- 6 Massives, umlaufendes **Rahmenprofil (verzinkt)**
- 7 Elegante verzinkte hintere **Heckabstützung mit integrierter Beleuchtung**
- 8 Große Einstiegstüre mit **3-Punkt-Verriegelung**
- 9 **Auflaufklappe** mit Gummigranulatmatte
- 10 Geteilte und **gepolsterte Brust- und Heckstangen mit Panikverriegelung**
- 11 **Innenbeleuchtung**
- 12 Stützrad Standard
- 13 Bereifung für 100 km/h geeignet

Optionales Zubehör
auf den Seiten 48/49

Technische Daten

Xanthos® 2000/2400/2700

Zul. Gesamtgewicht (kg)	2000	2400	2700
Nutzlast (kg)	1126	1526	1826
Länge Gesamt (mm)			4642
Breite Gesamt (mm)			2235
Höhe Gesamt (mm)	2890	2890	2870
Länge Innen (mm)			3157
Breite Innen (mm)			1714
Höhe Innen (mm)			2364
Bereifung (Zoll)			15

Hinweis:

Das Modell Xanthos® 2700 ist serienmäßig mit einem EquiDrive® PLUS Fahrwerk ausgestattet!

- 1 Polyhaube mit neuen, getönten Ausstellfenstern, 5-fach verstellbar
- 2 Exklusives Windschott
- 3 Große Einstiegstüre aus dem Caravanbau mit 3-Punkt-Verriegelung
- 4 EquiSpace® Raumkonzept mit längs- und höhenverstellbaren Brust- und Heckstangen



1 2



3 4



Xanthos® – die neue Alu-Poly-Klasse

Der Allrounder – leichter und robuster Aufbau aus hochwertigen Aluminiumprofilen.

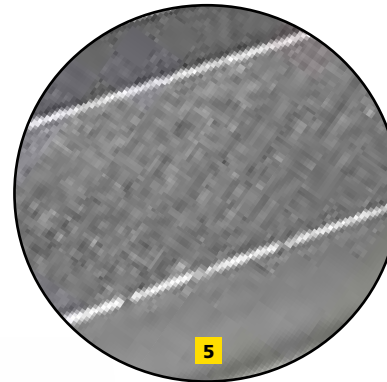

Serienmäßig mit AluBiComp-Boden



- 1 Längsträger-Fahrgestell EquiDrive® Standard (Xanthos® 2700 mit EquiDrive® PLUS Fahrwerk mit automatischer Nachstellung der Bremse und Radstoßdämpfer)**
- 2 Seitenwände aus doppelwandigen, eloxierten Aluminiumprofilen**
- 3 Polyhaube wahlweise in Silber oder Black Metallic mit getönten Ausstellfenstern im neuen Design, 5-fach verstellbar**
- 4 13-poliger Stecker mit Rückfahr- und Nebelscheinwerfer**
- 5 AluBiComp Boden, 21 mm stark, mit Gummiboden 8 mm stark eingeklebt und versiegelt**
- 6 Massives, umlaufendes und feuerverzinktes Rahmenprofil**
- 7 Elegante, feuerverzinkte hintere Heckabstützung mit integrierter Beleuchtung**
- 8 Große Einstiegstüre mit 3-Punkt-Verriegelung**
- 9 Auflaufklappe mit Trittleistengummi und Seitenstop**
- 10 Geteilte und gepolsterte Brust- und Heckstangen höhen- und längenverstellbar, mit Panikentriegelung**
- 11 Innenbeleuchtung**
- 12 Exklusives Windschott für zugfreie Innenraumbelüftung**
- 13 Automatik-Stützrad, mittig montiert**
- 14 Bereifung für 100 km/h geeignet. Modell Xanthos® 2700 inkl. Radstoßdämpfer und 100 km/h Bestätigung**

Optionales Zubehör
auf den Seiten 48/49

Technische Daten

Xanthos® AERO 2000/2400/2700

Zul. Gesamtgewicht (kg)	2000	2400	2700
Nutzlast (kg)	1112	1512	1812
Länge Gesamt (mm)			4642
Breite Gesamt (mm)			2235
Höhe Gesamt (mm)	2890	2890	2870
Länge Innen (mm)			3447
Breite Innen (mm)			1714
Höhe Innen (mm)			2364
Bereifung (Zoll)			15

Hinweis:

Das Modell Xanthos® AERO 2700 ist serienmäßig mit einem EquiDrive® PLUS Fahrwerk ausgestattet!

1 Der dynamische AERO-Bug schafft innen viel zusätzlichen Platz in der Sattelkammer. Spiegel und Netz serienmäßig.

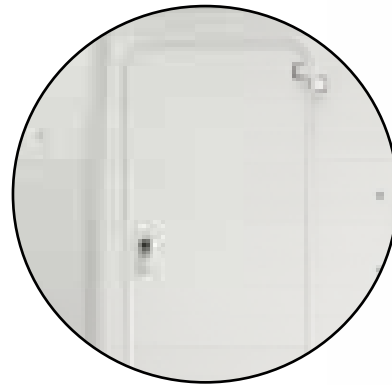

Neue Türen aus dem Caravanbereich für mehr Schließkomfort und Stabilität.

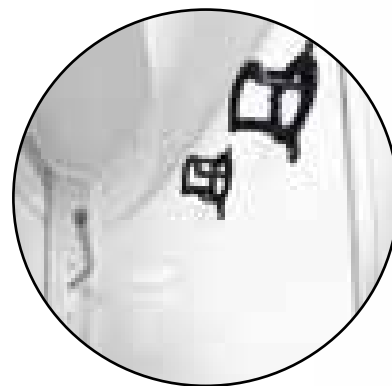

Viel Platz in der Sattelkammer auch für große Westernsättel.



Xanthos® AERO – das Mehrwert-Modell

Das AERO-Modell verbindet Leichtigkeit mit mehr Platz und weniger Luftwiderstand.



- 1 Längsträger-Fahrgestell EquiDrive® Standard** (Xanthos® AERO 2700 mit EquiDrive® PLUS Fahrwerk mit automatischer Nachstellung der Bremse und Radstoßdämpfer)
- 2 AERO-dynamischer Bug** in Silber oder Black Metallic
- 3 Polyhaube** wahlweise in **Silber oder Black Metallic** mit **getönten Ausstellfenstern** im neuen Design, **5-fach verstellbar**
- 4 Abschließbare Sattelkammer** mit **Sattelhalter, Trensenhalter, Spiegel und Netz**
- 5** Seitenwände aus **doppelwandigen, eloxierten Aluminiumprofilen**
- 6 13-poliger Stecker** mit Rückfahr- und Nebelscheinwerfer
- 7 AluBiComp Boden** 21 mm stark, mit **Gummiboden** 8 mm stark, eingeklebt und versiegelt
- 8** Massives, umlaufendes und **feuerverzinktes Rahmenprofil**
- 9** Elegante, feuerverzinkte hintere **Heckabstützung mit integrierter Beleuchtung**
- 10 Große Einstiegstüre und Sattelkammertüre** jeweils mit 3-Punkt-Verriegelung
- 11** Auflaufklappe mit Trittleistengummi und Seitenstop
- 12** Geteilte und **gepolsterte Brust- und Heckstangen** **höhen- und längenverstellbar mit Panikentriegelung**
- 13 Innenbeleuchtung**
- 14 Exklusives Windschott** für zugfreie Innenraumbelüftung
- 15 Automatik-Stützrad**, mittig montiert
- 16** Bereifung für 100 km/h geeignet.
Modell Xanthos® AERO 2700 inkl. Radstoßdämpfer und 100 km/h Bestätigung

**Optionales Zubehör
auf den Seiten 48/49**



Voll-Poly-Klasse

Pegasus

Maximus



Zephyr[®] AERO

Zephyr[®]

Technische Daten

Zephir® 2000/2400/2700

Zul. Gesamtgewicht (kg)	2000	2400	2700
Nutzlast (kg)	1050	1450	1750
Länge Gesamt (mm)			4642
Breite Gesamt (mm)			2235
Höhe Gesamt (mm)	2890	2890	2870
Länge Innen (mm)			3157
Breite Innen (mm)			1714
Höhe Innen (mm)			2364
Bereifung (Zoll)			15

Hinweis:

Das Modell Zephir® 2700 ist serienmäßig mit einem EquiDrive® PLUS Fahrwerk ausgestattet!

- 1 Neues EquiSpace®-Raumkonzept
- 2 Serienmäßig mit Sattelkammer und 2 einhängbaren Futtertrögen
- 3 Halterungen für Brust- und Heckstangen, dreifach höhen- und längenverstellbar
- 4 Blick in die Sattelkammer
- 5 Auflaufklappe mit Trittleistengummi und Seitenstopp



Zephir® – die neue Voll-Poly-Klasse

Der neue Star in der Voll-Poly-Klasse.
Der komplett im RTM-Verfahren produzierte
Aufbau sorgt für einen perfekten Auftritt.



- 1 Längsträger-Fahrgestell EquiDrive® Standard** (Zephir® 2700 mit EquiDrive® PLUS Fahrwerk mit automatischer Nachstellung der Bremse und Radstoßdämpfer)
- 2 Abschließbare Sattelkammer mit Sattelhalter, Trensenhalter, Spiegel und Netz**
- 3 Voll-Polyaufbau in verschiedenen Farben erhältlich,** Seitenwandhöhe 1500 mm
- 4 Polyhaube mit getönten Ausstellfenstern** im neuen Design, **5-fach verstellbar**
- 5 13-poliger Stecker** mit Rückfahr- und Nebelscheinwerfer
- 6 Phenolharzbeschichtete Bodenplatte, mehrfach wasserfest verleimt, 21 mm stark,** mit Gummiboden 8 mm stark eingeklebt und versiegelt
- 7 Massives, umlaufendes und feuerverzinktes Rahmenprofil**
- 8 Elegante, feuerverzinkte hintere Heckabstützung mit integrierter Beleuchtung**
- 9 Große Einstiegstüre mit 3-Punkt-Verriegelung**
- 10 Auflaufklappe** mit Trittleistengummi und Seitenstop
- 11 Geteilte und gepolsterte Brust- und Heckstangen** höhen- und längenverstellbar, mit Panikentriegelung
- 12 Innenbeleuchtung**
- 13 Exklusives Windschott** für zugfreie Innenraumbelüftung
- 14 Automatik-Stützrad,** mittig montiert
- 15 Radstoßdämpfer inkl. 100 km/h Bestätigung**

**Optionales Zubehör
auf den Seiten 48/49**

Technische Daten

Zephir® AERO 2000/2400/2700

Zul. Gesamtgewicht (kg)	2000	2400	2700
Nutzlast (kg)	1096	1496	1796
Länge Gesamt (mm)			4642
Breite Gesamt (mm)			2235
Höhe Gesamt (mm)	2890	2890	2870
Länge Innen (mm)			3447
Breite Innen (mm)			1714
Höhe Innen (mm)			2364
Bereifung (Zoll)			15

Hinweis:

Das Modell Zephir® AERO 2700 ist serienmäßig mit einem EquiDrive® PLUS Fahrwerk ausgestattet!

- 1 Serienmäßige Sattelkammer mit 20 % mehr Volumen
- 2 Exklusives Windschott
- 3 EquiSpace® Raumkonzept mit längs- und höhenverstellbaren Brust- und Heckstangen



Zephir® AERO – das Premium-Modell

Das AERO-Modell ist der Design-Star unter den neuen Humbaur Pferdeanhängern.



- 1 Längsträger-Fahrgestell EquiDrive® Standard** (Zephir® AERO 2700 mit EquiDrive® PLUS Fahrwerk mit automatischer Nachstellung der Bremse und Radstoßdämpfer)
- 2 AERO-dynamischer Bug**
- 3 Abschließbare Sattelkammer mit Sattelhalter, Trensenhalter, Spiegel und Netz**
- 4 Voll-Polyaufbau in verschiedenen Farben erhältlich,** Seitenwandhöhe 1.500 mm
- 5 Polyhaube mit getönten Ausstellfenstern** im neuen Design, **5-fach verstellbar**
- 6 13-poliger Stecker** mit Rückfahr- und Nebelscheinwerfer
- 7 Phenolharzbeschichtete Bodenplatte, mehrfach wasserfest verleimt, 21 mm stark,** mit Gummiboden, 8 mm stark eingeklebt und versiegelt
- 8 Massives, umlaufendes und feuerverzinktes Rahmenprofil**
- 9 Elegante, feuerverzinkte hintere Heckabstützung mit integrierter Beleuchtung**
- 10 Große Einstiegstüre und Sattelkammertüre** jeweils mit 3-Punkt-Verriegelung
- 11 Auflauflappe** mit Trittleistengummi und Seitenstop
- 12 Geteilte und gepolsterte Brust- und Heckstangen** höhen- und längenverstellbar mit Panikverriegelung
- 13 Innenbeleuchtung**
- 14 Exklusives Windschott** für zugfreie Innenraumbelüftung
- 15 Automatik-Stützrad,** mittig montiert
- 16 Radstoßdämpfer inkl. 100 km/h Bestätigung**

**Optionales Zubehör
auf den Seiten 48/49**

A black horse with a blue halter is standing on a metal ramp leading into a white horse trailer. The scene is outdoors, with a large tree trunk in the foreground and a wooden fence in the background. The horse is facing right, towards the trailer. The background shows a grassy area and some trees with autumn foliage.

»Wir haben
nicht nur **Fans...**
sondern echte
Anhänger!«

Mehr **Komfort** für Ihr Pferd



Technische Daten

Pegasus 2700

Zul. Gesamtgewicht (kg)	2700
Nutzlast (kg)	1720
Länge Gesamt (mm)	4635
Breite Gesamt (mm)	2260
Höhe Gesamt (mm)	2841
Länge Innen (mm)	3370
Breite Innen (mm)	1710
Höhe Innen (mm)	2300
Bereifung (Zoll)	15



- 1 Dynamischer Voll-Poly Aufbau
- 2 Serienmäßige Sattelkammer
- 3 Geteilte und gepolsterte Brust- und Heckstangen, höhen- und längenverstellbar, mit Panikriegelung
- 4 Auflaufklappe mit Trittleistengummi

Pegasus – Voll-Poly-Klasse

Das Komfortmodell für Freizeit- und Profireiter mit höchsten Qualitätsansprüchen.



- 1 Längsträger-Fahrgestell** mit EquiDrive® PLUS Fahrwerk mit automatischer Nachstellung der Bremse und Radstoßdämpfer
- 2 Voll-Polyaufbau** in verschiedenen Farben erhältlich
- 3 Getönte Ausstellfenster** in der Voll-Polyhaube
- 4 Abschließbare Sattelkammer** mit integrierten Futtertrögen, mit Beleuchtung, ausziehbarer Sattelhalter, Trensenhalter und Innenspiegel 150 x 200 mm
- 5 Einstiegs- und Sattelkammertüre** jeweils mit 3-Punkt-Verriegelung
- 6 13-poliger Stecker** mit Rückfahr- und Nebelscheinwerfer
- 7 AluBiComp Boden**, 21 mm stark mit Gummiboden, 8 mm stark verklebt und versiegelt
- 8 Auflaufklappe** mit Trittleistengummi und Seitenstopp
- 9 Seitentrittschutz** aus Aluminiumblech
- 10 Geteilte und gepolsterte Brust- und Heckstangen** höhen- und längenverstellbar mit Panikentriegelung
- 11 Innenbeleuchtung**
- 12 Exklusives Windflap** für zugfreie Innenraumbelüftung
- 13 Automatik-Stützrad**, mittig montiert
- 14 Radstoßdämpfer inkl. 100 km/h Bestätigung**

Optionales Zubehör
auf den Seiten 48/49

Technische Daten

Maximus 2700

Zul. Gesamtgewicht (kg)	2700
Nutzlast (kg)	1675
Länge Gesamt (mm)	4880
Breite Gesamt (mm)	2280
Höhe Gesamt (mm)	2945
Länge Innen (mm)	3480
Breite Innen (mm)	1720
Höhe Innen (mm)	2350
Bereifung (Zoll)	15



- 1 Serienmäßige Windflap
- 2 Reling auf der Sattelkammer
- 3 Serienmäßige große Sattelkammer
- 4 Geteilte und gepolsterte Brust- und Heckstangen, längs- und höhenverstellbar, Bruststangen mit Panikentriegelung. Großer Innenraum mit seitlicher Polsterung
- 5 Auflaufklappe mit Trittleistengummi und Seitenstopp

Maximus – Voll-Poly-Klasse

Das Luxusmodell mit Voll-Poly-Aufbau, sehr großem Innenraum und aerodynamischer Optik.



- 1 Längsträger-Fahrgestell** mit EquiDrive® PLUS Fahrwerk mit automatischer Nachstellung der Bremse und Radstoßdämpfer
- 2 Voll-Polyaufbau** in verschiedenen Farben erhältlich
- 3 Getönte Ausstellfenster** in der Voll-Polyhaube
- 4 Abschließbare Sattelkammer** mit 2 abnehmbaren Futtertrögen, mit Beleuchtung, ausziehbarer Sattelhalter, Trensenhalter und Innenspiegel 150 x 200 mm, Rehling auf der Sattelkammer
- 5 Einstiegs- und Sattelkammertüre** jeweils mit 3-Punkt-Verriegelung
- 6 13-poliger Stecker** mit Rückfahr- und Nebelscheinwerfer
- 7 AluBiComp Boden**, 21 mm stark mit Gummiboden, 8 mm stark verklebt und versiegelt
- 8 Auflaufklappe** mit Trittleistengummi und Seitenstopp
- 9 Seiteneintrittsschutz** aus Aluminiumblech
- 10 Geteilte und gepolsterte Brust- und Heckstangen** höhen- und längenverstellbar mit Panikentriegelung, Seitenpolster innen rechts und links
- 11 Innenbeleuchtung**
- 12 Exklusives Windflap** für zugfreie Innenraumbelüftung
- 13 Automatik-Stützrad**, mittig montiert
- 14 Radstoßdämpfer** inkl. 100 km/h Bestätigung

Optionales Zubehör
auf den Seiten 48/49





Großraumanhänger



Kutschenanhänger

Kutschenanhänger

Technische Daten

Balios® Kutsche 2600 / 3000

Zul. Gesamtgewicht (kg)	2600	3000
Nutzlast (kg)	1618	1988
Länge Gesamt (mm)	5955	
Breite Gesamt (mm)	2235	
Höhe Gesamt (mm)	2935	2920
Länge Innen (mm)	3157	
Breite Innen (mm)	1714	
Höhe Innen (mm)	2364	
Bereifung (Zoll)	15	14

Xanthos® Kutsche 2600 / 3000

Zul. Gesamtgewicht (kg)	2600	3000
Nutzlast (kg)	1578	1948
Länge Gesamt (mm)	5955	
Breite Gesamt (mm)	2235	
Höhe Gesamt (mm)	2935	2920
Länge Innen (mm)	3157	
Breite Innen (mm)	1714	
Höhe Innen (mm)	2364	
Bereifung (Zoll)	15	14

Zephir® Kutsche 2600 / 3000

Zul. Gesamtgewicht (kg)	2600	3000
Nutzlast (kg)	1516	1888
Länge Gesamt (mm)	5955	
Breite Gesamt (mm)	2235	
Höhe Gesamt (mm)	2935	2920
Länge Innen (mm)	3157	
Breite Innen (mm)	1714	
Höhe Innen (mm)	2364	
Bereifung (Zoll)	15	14

1 EquiDrive®-Standard Fahrwerk

2 Massiver Rahmen mit 4 Paar Zurrpunkten zur Ladungsicherung

3 Leicht zu befestigende Aluminium Auffahrschienen, Zurrpunkte



Balios[®], Xanthos[®] und Zephir[®]

Unsere drei neuen Modelle für den sicheren Transport von einer Kutsche und 2 Pferden.



Zephir[®] Kutsche
mit Voll-Poly-Aufbau



Xanthos[®] Kutsche
mit Alu-Poly-Aufbau



Balios[®] Kutsche mit Holz-Poly-Aufbau.

Die Grundausstattung der Anhänger entspricht den Serien-Modellen **Balios[®]** (Seite 16), **Xanthos[®]** (Seite 26) und **Zephir[®]** (Seite 33).

Zusatzausstattung der Kutschenausführung:

- 1** Massiver Grundrahmen aus Aluminium für die Kutsche mit seitlichen Tritten vor den Türen aus Alu-Riffelblech
- 2** 4 Paar Zurrpunkte zur Ladungssicherung
- 3** Zwei Standschienen aus Aluminium für eine Spurbreite von 650 bis 1330 mm mit Standbügeln aus feuerverzinktem Stahl
- 4** Zwei Alu-Auffahrschienen mit seitlichem Schutzrand inkl. Transporthalterung am Grundrahmen

Optional: Geschlossene Fläche für Kutschen-
vorbau aus Alu-Riffelblech

Weiteres Zubehör
auf den Seiten 48/49

Trio – Spezialanhänger für bis zu 3 Pferde

Technische Daten

Trio 3000/3500

Zul. Gesamtgewicht (kg)	3000	3500
Nutzlast (kg)	1490	1910
Länge Gesamt (mm)	6200	
Breite Gesamt (mm)	2540	
Höhe Gesamt (mm)	2880	
Länge Innen (mm)	4760	
Breite Innen (mm)	2050	
Höhe Innen (mm)	2240	
Bereifung (Zoll)	14	

Der Pferdeanhänger für die Reise mit bis zu drei Pferden.

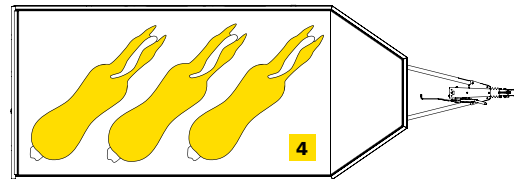

Optionales Zubehör
auf den Seiten 48/49

- 1 Außenliegende Räder**
- 2 Seitenwände** aus doppelwandigem Aluminium
- 3 Auflaufklappe**, 1750 mm
- 4** Pferde stehen schräg zur Fahrtrichtung
- 5 Aluminiumtrennwand**
- 6** Abgeschrägter Bug
- 7 Sattelkammer** für 3 Sättel und Trensenhalter
- 8 Thermodach**
- 9** Seitenwände mit **Gummi ausgeschlagen**
- 10** Fließestrichboden
- 11 13-poliger Stecker** mit Rückfahr- und Nebelscheinwerfer
- 12** **Bereifung** für 100 km/h geeignet



Sattelkammer mit drei Sattel- und drei Trensenhaltern.

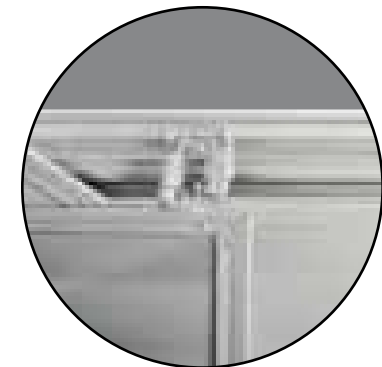

Durch Seitenschienen individuell verstellbare Aluminiumtrennwände.

Island – Spezialanhänger für bis zu 5 Pferde

Unser Großraumanhänger, der Platz für bis zu 5 Islandpferden bieten kann.

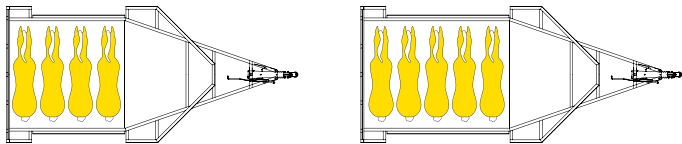

- 1 Seitenwände** aus Aluminium eloxiert, 1400 mm hoch mit Plane & Spriegel
- 2 Sattelkammer**
- 3 Fließestrichboden**
- 4 13-poliger Stecker** mit Rückfahr- und Nebelscheinwerfer
- 5 Bereifung** für 100 km/h geeignet



Innenansicht mit Seitenwänden aus eloxiertem Aluminium und Fließestrichgummiboden

Technische Daten

Island 4

Zul. Gesamtgewicht (kg)	2500
Nutzlast (kg)	1390
Länge Gesamt (mm)	5060
Breite Gesamt (mm)	2510
Höhe Gesamt (mm)	2710
Länge Innen (mm)	3600
Breite Innen (mm)	2290
Höhe Innen (mm)	2000
Bereifung (Zoll)	15

Island 5

Zul. Gesamtgewicht (kg)	3000
Nutzlast (kg)	1860
Länge Gesamt (mm)	5670
Breite Gesamt (mm)	2510
Höhe Gesamt (mm)	2710
Länge Innen (mm)	4165
Breite Innen (mm)	2290
Höhe Innen (mm)	2000
Bereifung (Zoll)	14

Optionales Zubehör auf den Seiten 48/49

Optionales Zubehör – ganz nach Wunsch

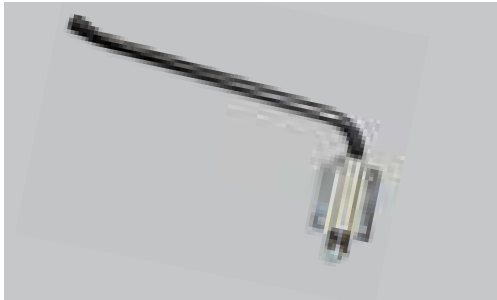

Schwenkbare Sattelablagestange für die Anbringung außen am Anhänger



Sattelablagestange außen, feuerverzinkt



Dachfenster



Alufelgen für einen exklusiveren Look am Pferdeanhänger



Fohlengitter



Durchgehende Boxenstange für den Fohlentransport



Kopftrennwand



Funk-Kamera mit Monitor für Innenraum, auch verwendbar als Rückfahrkamera oder Ankuppelhilfe, mit Akku

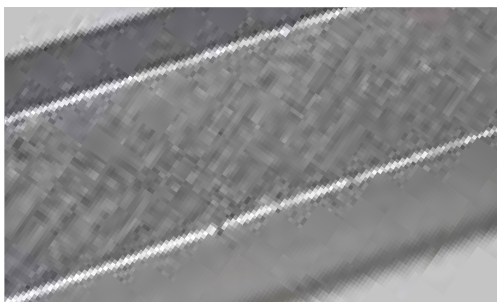

AluBiComp Boden



Seitentrittschutz



Seitenpolsterung



3. Bremsleuchte



Ersatzrad



Bügelverschluss für alle gebremsten Anhänger bis 3500 kg

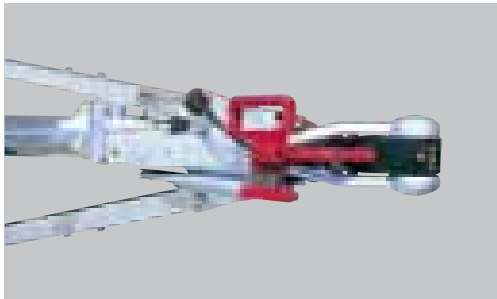

AKS Sicherheitskupplung



Metall-Absperschuh mit Schloss

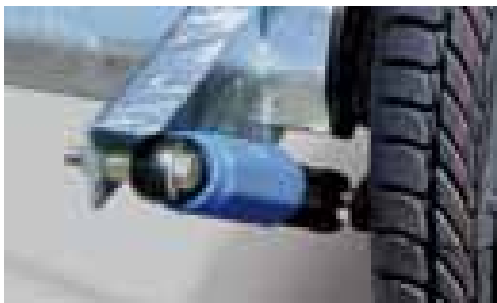

Radstoßdämpfer



GFK-Windflap

Voll-Poly-Farben

Gestalten Sie Ihren Anhänger ganz nach Ihren Wünschen und Vorstellungen! Humbaur hilft Ihnen dabei und bietet Ihnen eine breite Auswahl an Farben als Individualisierungsmöglichkeit an!



Silver Metallic



Red Metallic, RAL 3000



Lime Yellow Metallic, RAL 1004

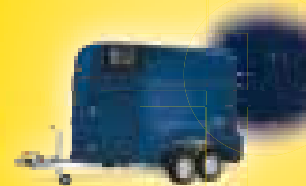

Dark Blue Metallic, RAL 5011



Dark Green Metallic, RAL 6007

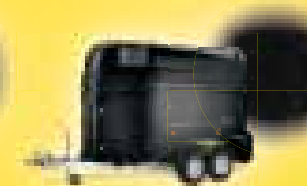

Black Metallic

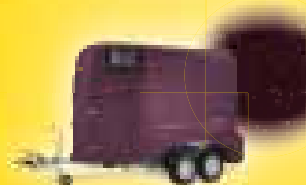

Purple Red Metallic, RAL 3007



White, RAL 9003

Verschiedene Farbkombinationen von Haube und Aufbau sind möglich. Bitte beachten Sie, dass die abgebildeten Farben von den Originalfarben abweichen können.





Competence in Trailers

»Qualität made in Germany...«

...ist seit der Firmengründung 1957 unser Credo. Mit rund 415 Serienmodellen für den privaten und gewerblichen Bereich zählt die Firma Humbaur deshalb inzwischen zu den führenden Anhängerherstellern Europas.

Innovativ und erfahren. Präsent in ganz Europa und darüber hinaus. Als inhabergeführtes, mittelständisches Familienunternehmen wissen wir, was unsere Kunden brauchen und wie sie arbeiten.

Deshalb entwickeln wir akribisch, fertigen mit größter Sorgfalt und testen unsere Produkte auf Herz und Nieren. Innovative Ideen, modernste Fertigung, klare Fokussierung auf Qualität und eine kompetente und umfassende Betreuung – das sind unsere Stärken. Stärken, die wir in den Dienst unserer Kunden stellen.

Ulrich Humbaur
Gesellschafter, Geschäftsführer/CEO

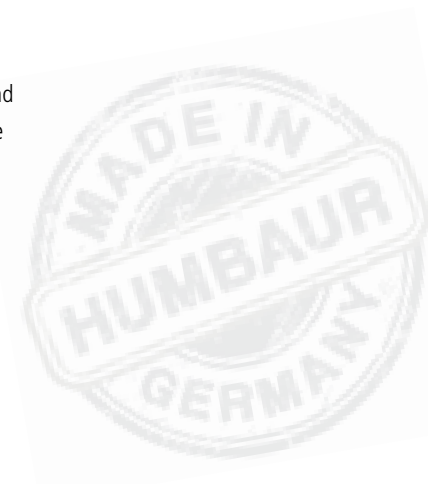

Competence in Trailers



Competence in Trailers

Sehen Sie sich in unserem Sortiment um...

Wir bieten sehr viele verschiedene Anhängermodelle an. Werfen Sie einen Blick in unsere Prospekte für die **Ein-/Zweiachsanhänger**, die **Fahrzeug-, Tier- und Universaltransporter**, die **Bau- und Tiefladeranhänger** sowie **Speditionsanhänger**. Wir stellen auch gerne Spezialanfertigungen für Sie her. Sprechen Sie mit uns!

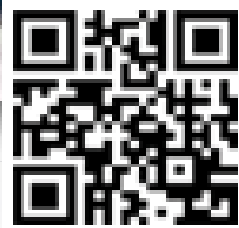

Sicherheitshinweis! Die Verwendung der Anhänger darf nur unter ausdrücklicher Beachtung aller straßenverkehrsrechtlichen, berufsgenossenschaftlichen und ladungssicherungstechnischen Vorschriften erfolgen. Für Irrtümer und Druckfehler wird keine Haftung übernommen. Technische Änderungen vorbehalten. Alle Maßangaben sind ca. Werte. Printed in Germany. Nachdruck verboten. - Abbildungen ähnlich, manche Anhänger zeigen Sonderausstattung - Bestell-Nr. 009.00016 - Stand: 02/14.