



2

TPV - die günstige Einsteigerklasse aus Europa!

# Über TPV

TPV Prikolice d.o.o. ist eine Kooperation von TPV d.d. Novo Mesto Slowenien und der Böckmann Fahrzeugwerke GmbH Deutschland. Der Firmensitz der Gesellschaft ist Brežice in Slowenien. Die beiden Gesellschafter bringen Know How aus dem Bereich Automobilbau (TPV) und Anhängerbau (Böckmann) mit. Dort werden mit modernster Technik jährlich über 25.000 Fahrzeuge produziert. Die Fertigung erfolgt nach ISO Norm 9001 und 14001 und erfüllt somit die neuesten Standards.

45 Mitarbeiter arbeiten in 2-3 Schichten, um alle Fahrzeuge pünktlich bereit zu stellen. Täglich verlassen zwischen 3 - 5 LKW's das Werk und liefern die Fahrzeuge zu den Kunden in ganz Europa.



Über TPV

# Grundausstattung

- Verzinkte Zugdeichsel mit Längsträgerfahrgestell
- Ein zusätzlicher Längsträger
- Kunststoffkotflügel
- Vollbadverzinkt
- Stabile Rahmenkonstruktion
- 1,2 mm starke Stahlblechbordwände
- Diverses Zubehör erhältlich

**TOP SELLER**

... über 90.000 x  
verkauft !



Typ	Kastenninnenmaß			Gesamtgewicht (kg)	Nutzlast (kg)	Bereifung
	Länge (mm)	Breite (mm)	Höhe (mm)			
Stahlblech						
EU0	1.325	1.075	345	450/750	643	13"
EU1	1.735	1.075	345	450/750	630	13"
EU2	2.020	1.075	345	450/750	616	13"
EU3	2.435	1.235	340	450/750	588	13"

Technische Änderungen vorbehalten.

**Stahlblechanhänger 450 kg und 750 kg, ungebremst**

TPV TRAILERS



# Grundausstattung

- Verzinkte Zugdeichsel mit Längsträgerfahrgerstell
- Zwei zusätzliche durchgehende Längsträger
- Stahlblechkotflügel
- Vollbadverzinkt
- 1,2 mm starke Stahlblechbordwände
- Stabile Rahmenkonstruktion
- Radstoßdämpfer gegen Aufpreis möglich
- Diverses Zubehör erhältlich



Typ Stahlblech	Kasteninnenmaß			Gesamtgewicht (kg)	Nutzlast (kg)	Bereifung
	Länge (mm)	Breite (mm)	Höhe (mm)			
EB2	2.020	1.075	345	1.000	822	13"
EB3	2.435	1.235	340	1.300	1.024	14"
TB4	2.935	1.435	340	2.000	1.619	14"

Technische Änderungen vorbehalten.

**Stahlblechanhänger von 1000 kg - 2000 kg, gebremst**



# Grundausrüstung

- Verzinkte Zugdeichsel mit Längsträgerfahrgestell
- 1 zusätzlicher Längsträger (ungebremste Ausführung)
- 2 zusätzliche durchgehende Längsträger (gebremste Ausführung)
- Stabiles Alu-Riffelblech 2/3
- Kunststoffkotflügel
- Stabile Rahmenkonstruktion
- Radstoßdämpfer bei gebremster Ausführung gegen Aufpreis möglich
- Diverses Zubehör erhältlich

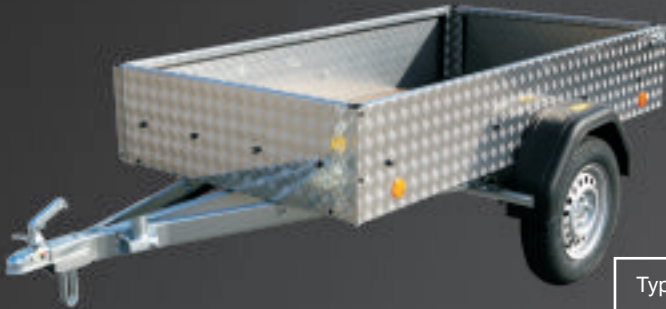

Typ	Kasteninnenmaß			Gesamtgewicht (kg)	Nutzlast (kg)	Bereifung
	Länge (mm)	Breite (mm)	Höhe (mm)			
Stahlblech						
<b>EU0-AR</b>	1.325	1.075	345	<b>750</b>	643	13"
<b>EU1-AR</b>	1.735	1.075	345	<b>750</b>	630	13"
<b>EU2-AR</b>	2.020	1.075	345	<b>750</b>	616	13"
<b>EU3-AR</b>	2.435	1.235	340	<b>750</b>	588	13"
<b>EB2-AR</b>	2.020	1.075	345	<b>1.000</b>	822	13"
<b>EB3-AR</b>	2.435	1.235	340	<b>1.300</b>	1.024	14"

Technische Änderungen vorbehalten.

**Aluminiumkastenanhänger bis 750 kg, ungebremst und 1000 kg - 1300 kg, gebremst**

TPV TRAILERS



# Grundausrüstung

- Kippbare Ladefläche
- Verstärkte Hinterklappe zum Auffahren
- Ideal für Aufsitzmäher und kleine Arbeitsmaschinen
- "Der Alleskönner"



Typ	Länge (mm)	Kasteninnenmaß		Gesamtgewicht (kg)	Nutzlast (kg)	Bereifung
		Breite (mm)	Höhe (mm)			
<b>EU2-K</b>	2.020	1.075	345	<b>750</b>	600	13"
<b>EU3-K</b>	2.435	1.235	340	<b>750</b>	580	13"
<b>EU4-K</b>	2.435	1.435	340	<b>750</b>	560	13"

Technische Änderungen vorbehalten.

Abb. teilweise mit Zubehör

**Kippanhänger 750 kg**

(EU Serie)



EU2 mit Hochplane und Stützrad

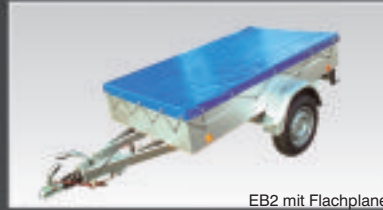

EB2 mit Flachplane



EB2 mit Kastenaufsatz  
und Flachplane



EU2 mit Abdecknetz



Eu0 mit Ersatzrad  
montiert und Flachplane



EB2 mit Bordwanderhöhung,  
Polyesterdeckel und Ersatzrad



Abstellstützen



Diebstahlsicherung "Kupplungsschuh"

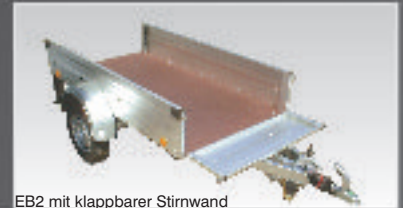

EB2 mit klappbarer Stirnwand



EU2 mit Polyesterdeckel



Dreiecksspiegel  
(auch mit Werbedruck möglich)



EU2 mit Gitteraufsatz 890 mm

Zubehör für Stahlblech- u. Aluminiumkastenanhänger

TPV TRAILERS



# Grundausstattung

- Verzinkte Zugdeichsel mit Längsträgerfahrgestell
- Ein zusätzlicher durchgehender Längsträger (ungebremste Ausführung)
- Zwei zusätzliche durchgehende Längsträger (gebremste Ausführung)
- Stahlblechkotflügel
- Vollbadverzinkt
- Stabile Rahmenkonstruktion
- 1,2 mm starke Stahlblechbordwände
- Diverses Zubehör erhältlich

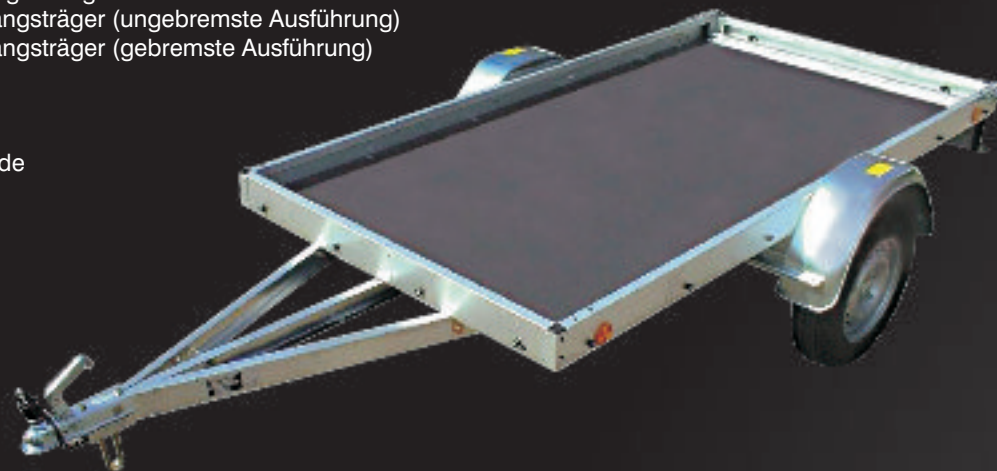

MB-P4, 1.300 kg

Typ	Kasteninnenmaß			Gesamtgewicht (kg)	Nutzlast (kg)	Bereifung
	Länge (mm)	Breite (mm)	Höhe (mm)			
MU-P2	2.020	1.075	100	<b>750</b>	620	13"
MU-P3	2.435	1.235	95	<b>750</b>	592	13"
MU-P4	2.435	1.435	95	<b>750</b>	584	13"
MB-P2	2.020	1.075	100	<b>1.000</b>	730	13"
MB-P3	2.435	1.235	95	<b>1.300</b>	1.028	14"
MB-P4	2.435	1.435	95	<b>1.300</b>	1.014	14"

Technische Änderungen vorbehalten.

**Stahlblechuniversaltransporter von 750 kg bis 1300 kg**



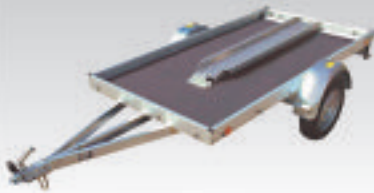

**Paket Q (montiert) für Quads und Rasentraktoren**  
(2 Alu-Riffelblech-Auffahrschienen, Befestigungszubehör)

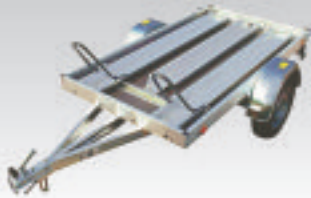

**Paket M (montiert) für Motorräder**  
(1 Auffahr-, 2 Standschienen inkl. Haltebügel, Befest. Zubehör)



**Kastenaufsatz (montiert)**

# Grundausstattung

- Verzinkte Zugdeichsel mit Längsträgerfahrgestell
- Zwei durchgehende, vibrationshemmende Kotflügelträger dienen als zusätzliche stabile Bodenauflage
- Stahlblechkotflügel
- Geeignet zum Transport von 2 bis 3 Motarrädern
- Stabile Rahmenkonstruktion
- Stützrad nur serienmäßig bei gebremster Ausführung
- Radstoßdämpfer bei gebr. Ausführung gegen Aufpreis möglich



Motorradtransporter im Einsatz

Typ	Kastenmaß		Maße über alles			Gesamtgewicht (kg)	Nutzlast (kg)	Bereifung
	Länge (mm)	Breite (mm)	Länge (mm)	Breite (mm)	Höhe (mm)			
<b>MU2 ungebr.</b>	2.050	1.150	2.955	1.540	900	<b>750</b>	595	13"
<b>MB2 gebr.</b>	2.050	1.150	3.060	1.540	900	<b>1.000</b>	794	13"

Technische Änderungen vorbehalten.

**Motorradtransporter bis 1000 kg**

# Grundausstattung

- 4 massive Längsträger
- V-Deichsel
- Wartungsfreie, stoßgedämpfte Gummifederachse
- Geschlossene Siebdruck-Bodenplatte
- Automatikstützrad
- 10" Schwerlastbereifung
- Auffahrschienen unterschiebbar
- Seilwinde
- Umlaufende Galerie



Autotransporter im Einsatz

Typ	Kastenninnenmaß			Gesamtgewicht (kg)	Nutzlast (kg)	Bereifung
	Länge (mm)	Breite (mm)	Höhe (mm)			
Stahlblech						
<b>TBH26-A</b>	4.070	2.040	95	<b>2.600</b>	2.000	10"

Technische Änderungen vorbehalten.

**Autotransporter 2600 kg**

TPV TRAILERS



# Grundausrüstung

- Stabiler V-förmiger Fahrgestellrahmen
- Vollbadfeuverzinkung
- Zerlegbare Bauweise
- Wartungsfreie Gummifederachse
- Auszieh- und abnehmbare Lichtleiste
- Gummilangauflagen mit Gelenk
- V-Stütze verstellbar



**Comfort-Paket für BA 550**  
(Bestehend aus: Stützrad inkl. Halter, 3 höhenverst. Kielrollen, Windenstand mit Bugstütze, Winde)



**BA 550 mit montiertem Comfort-Paket**

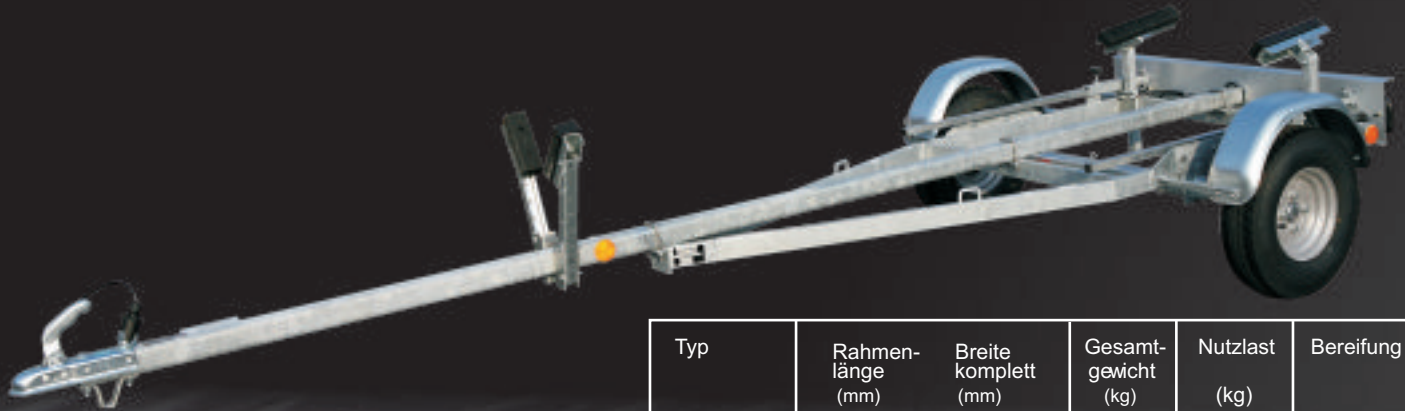

Typ	Rahmenlänge (mm)	Breite komplett (mm)	Gesamtgewicht (kg)	Nutzlast (kg)	Bereifung
<b>BA 550</b>	3.900	1.580	<b>550</b>	450	10"

Technische Änderungen vorbehalten.

**Bootstrailer 550 kg**



# Grundausstattung

- Stabiler V-förmiger Fahrgestellrahmen mit gekröpften Querträgern
- Vollbadfeuerverzinkung
- Wartungsfreie Gummifederachse
- Auszieh- und abnehmbare Lichtleiste
- Kurbelstützen mit Langauflagen
- Kielrollen mit höhenverstellbarer Halterung
- Winde mit Windenstand und Bugauflage
- Stützrad

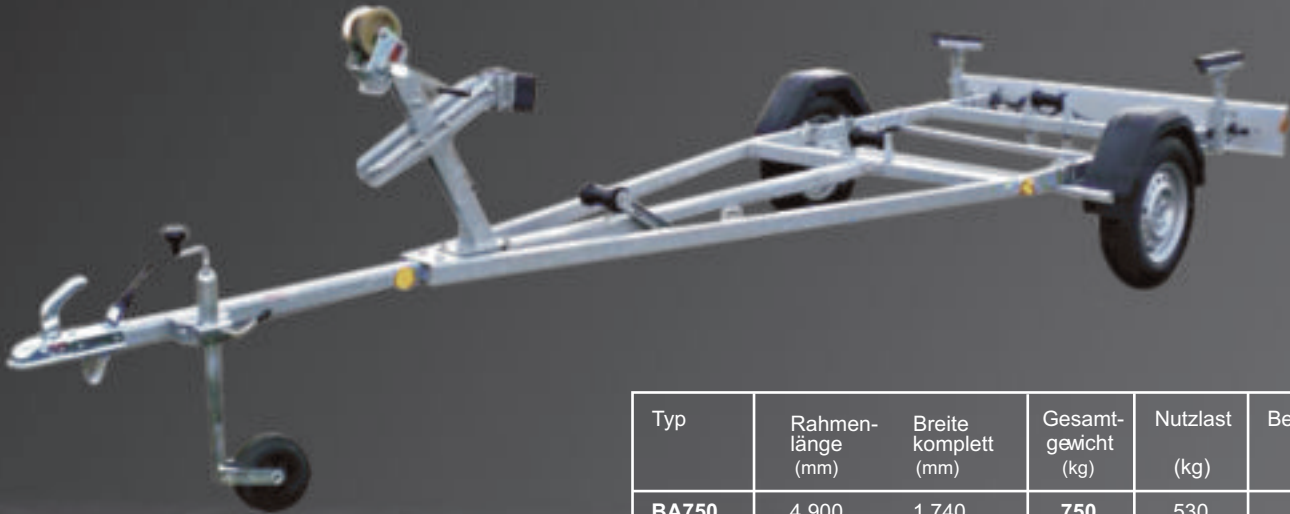

Typ	Rahmenlänge (mm)	Breite komplett (mm)	Gesamtgewicht (kg)	Nutzlast (kg)	Bereifung
BA750	4.900	1.740	750	530	13"

Technische Änderungen vorbehalten.

**Bootstrailer 750 kg**

TPV TRAILERS



# Grundausrüstung

- Stabiler V-förmiger Fahrgestellrahmen mit gekröpften Querträgern
- Vollbadfeuverzinkung
- Wartungsfreie Gummifederachse
- Auszieh- und abnehmbare Lichtleiste
- 7-poliger Stecker
- Kurbelstützen mit Langauflagen
- Kielrollen mit höhenverstellbarer Halterung
- Winde mit Windenstand und Bugauflage

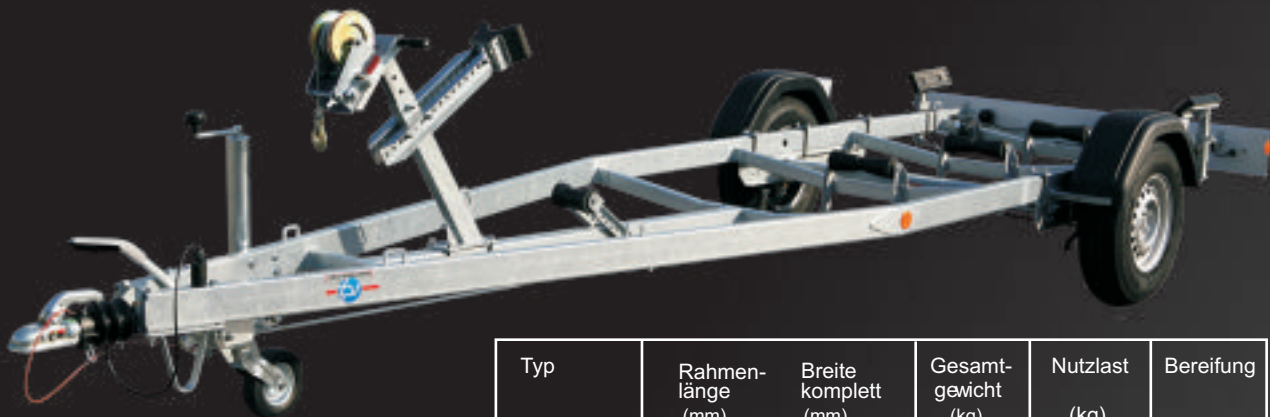

Typ	Rahmenlänge (mm)	Breite komplett (mm)	Gesamtgewicht (kg)	Nutzlast (kg)	Bereifung
BA 1300	5.200	1.940	1.300	990	14"
BA 1800	6.100	2.280	1.800	1.380	14"

Technische Änderungen vorbehalten.

**Bootstrailer von 1300 kg - 1800 kg - Einachser**

# Grundausstattung

- Stabiler V-förmiger Fahrgestellrahmen mit gekröpften Querträgern
- Vollbadfeuerverzinkung
- Wartungsfreie Gummifederachse
- Auszieh- und abnehmbare Lichtleiste
- 7-poliger Stecker
- Kurbelstützen mit Langauflagen
- Kielrollen mit höhenverstellbarer Halterung
- Winde mit Windenstand und Bugauflage

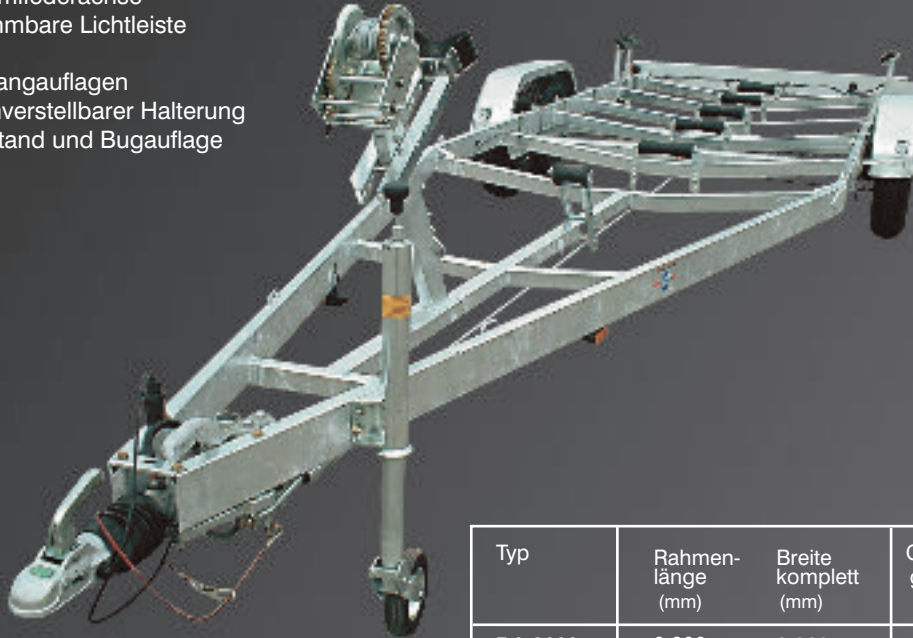

Typ	Rahmenlänge (mm)	Breite komplett (mm)	Gesamtgewicht (kg)	Nutzlast (kg)	Bereifung
BA 2600	6.800	2.260	2.600	2.100	14"
BA 3500	8.200	2.490	2.800	2.800	14"

**Bootstrailer von 2600 kg - 3500 kg - Tandem**

TPV TRAILERS



[www.tpv-anhaenger.de](http://www.tpv-anhaenger.de)

**TPV Prikolice d.o.o.**

NL Deutschland

Am Heidekamp 7 • 18246 Bützow

Fax 03 84 61 / 65 3 44

Web [www.tpv-anhaenger.de](http://www.tpv-anhaenger.de)

Email [info@tpv-anhaenger.de](mailto:info@tpv-anhaenger.de)

Produktionsstandort Slowenien

Niederlassung Deutschland



TPV TRAILERS

